

- NL | Gebruiksaanwijzing Mutsy Evo**
- UK | Instruction manual Mutsy Evo**
- D | Gebrauchsanweisung Mutsy Evo**
- F | Mode d`emploi Mutsy Evo**
- IT | Istruzioni per l'uso Mutsy Evo**
- ES | Manual de instrucciones Mutsy Evo**
- PL | Instrukcja obsługi Mutsy Evo**
- PT | Manual de instruções do Mutsy Evo**
- GR | Εγχειρίδιο οδηγιών Mutsy Evo**

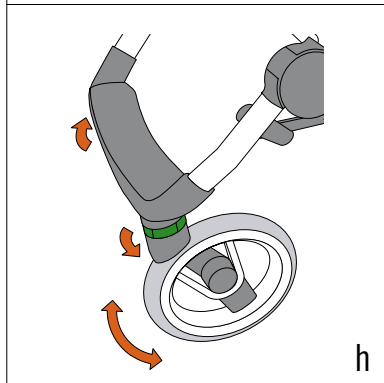

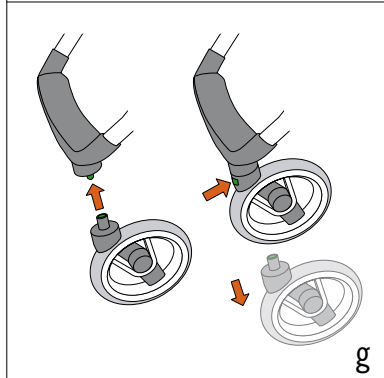

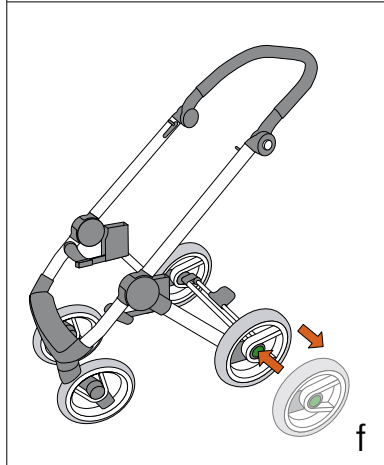

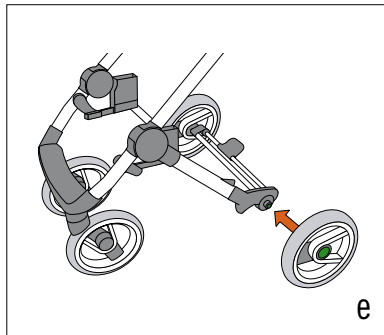
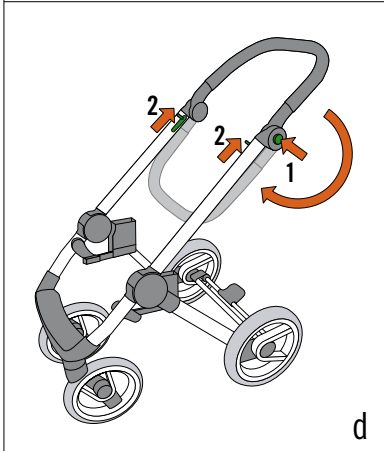
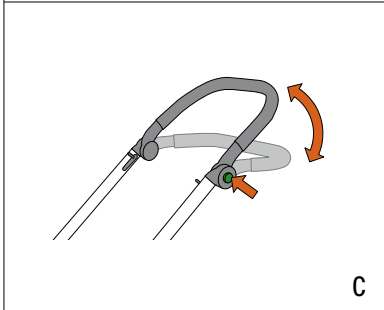
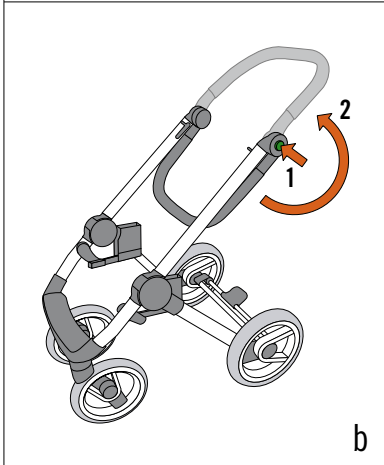
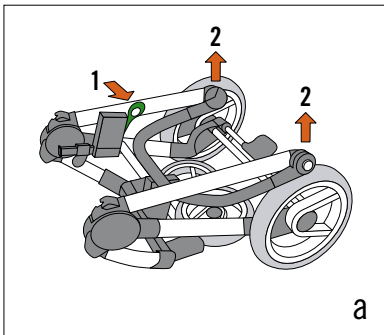
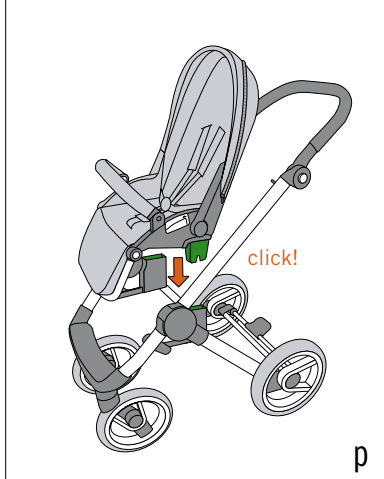
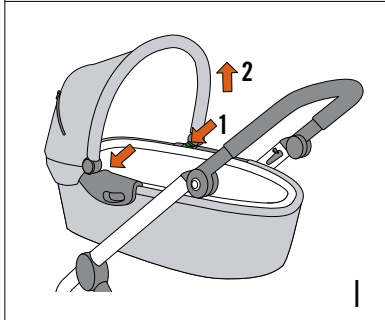
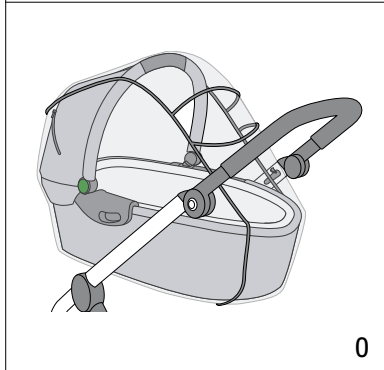
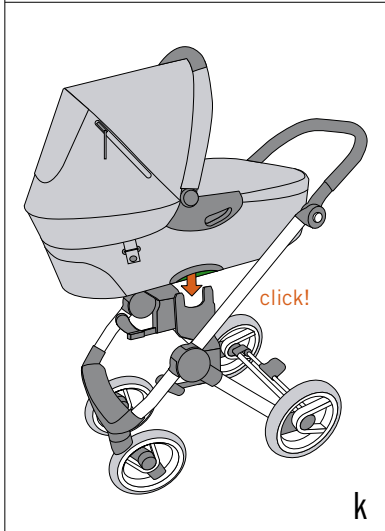
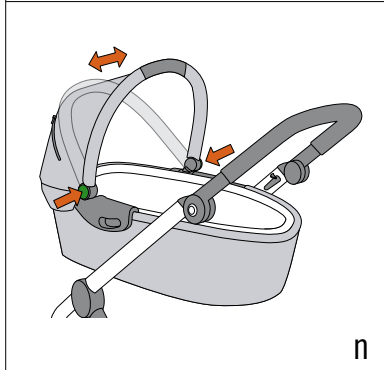
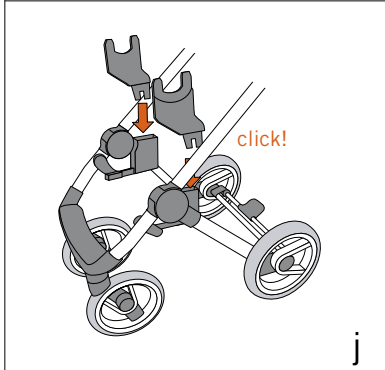
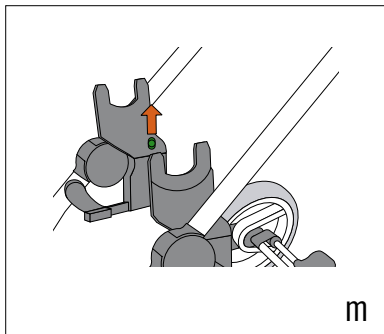
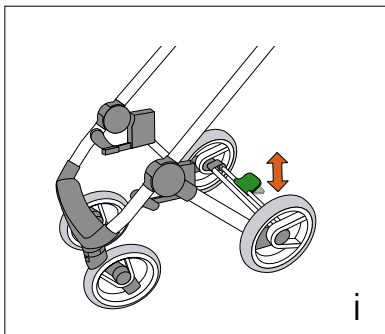
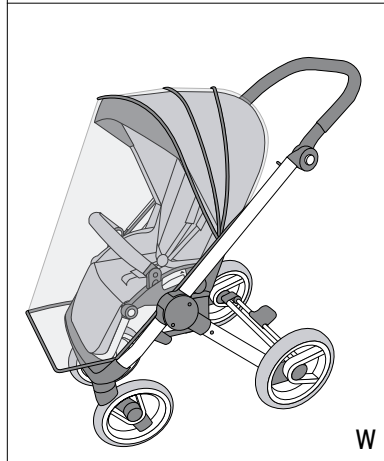
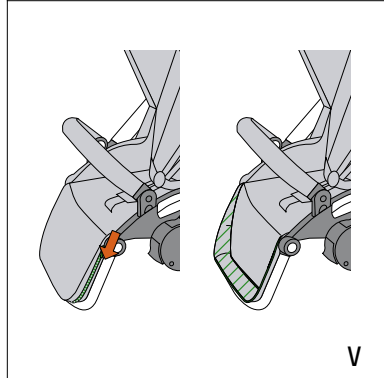
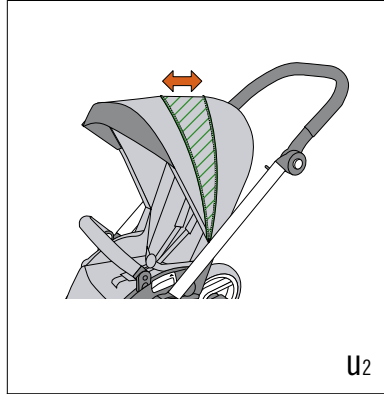
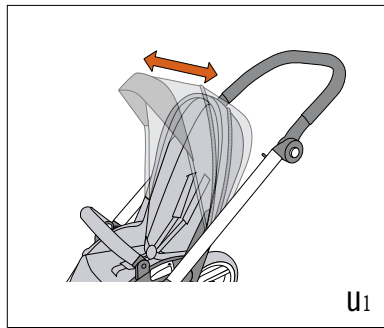
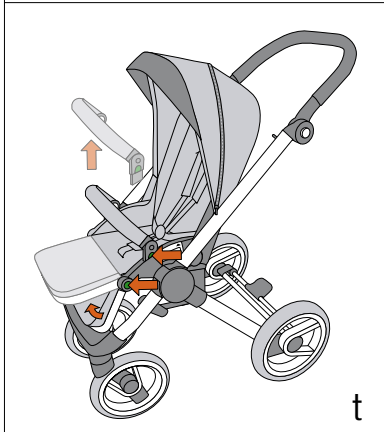
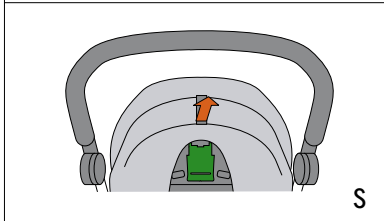
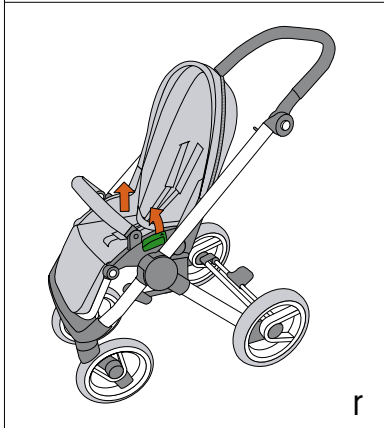
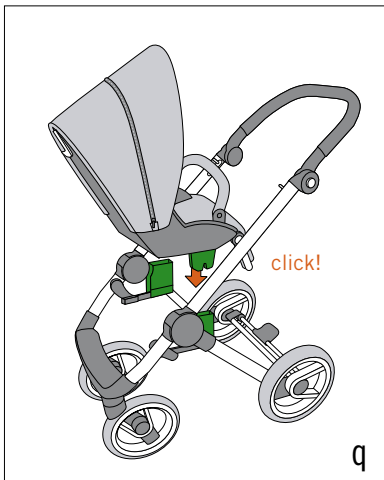

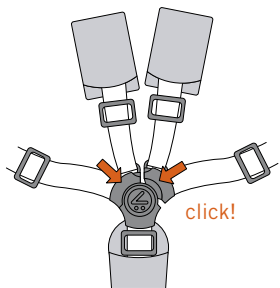

X

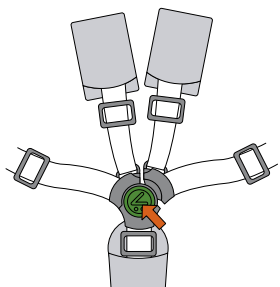

y

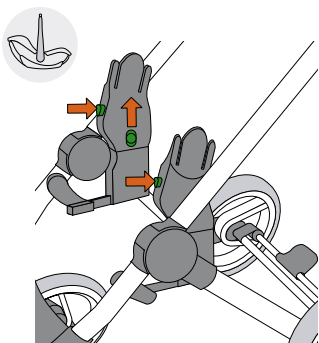

Z1

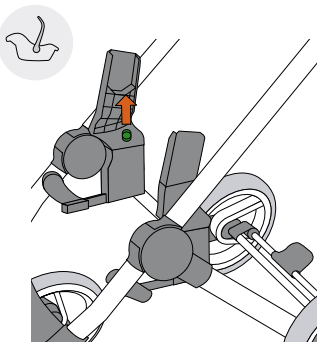

Z2

- NL | Gebruiksaanwijzing Mutsy Evo**
- UK | Instruction manual Mutsy Evo**
- D | Gebrauchsanweisung Mutsy Evo**
- F | Mode d`emploi Mutsy Evo**
- IT | Istruzioni per l'uso Mutsy Evo**
- ES | Manual de instrucciones Mutsy Evo**
- PL | Instrukcja obsługi Mutsy Evo**
- PT | Manual de instruções do Mutsy Evo**
- GR | Εγχειρίδιο οδηγιών Mutsy Evo**

NL		D	
Inleiding	p 6	Einleitung	p 21
Waarschuwingen	p 6	Warnungen	p 21
Garantie	p 7	Garantie	p 22
Onderhoud en aandachtspunten	p 7	Wartung und Schwerpunkte	p 22
Inhoud van de dozen	p 8	Verpackungsinhalt	p 23
Opsomming behorende bij overzichtstekening	p 8	Aufzählung gehörend zur Übersichtszeichnung	p 23
Montage	p 8	Montage	p 23
Oriëntatie	p 8	Orientierung	p 23
Het frame	p 8	Der Rahmen	p 23
De wielen	p 9	Die Räder	p 24
Het sturen	p 9	Das Lenken	p 24
De rem	p 9	Die Bremse	p 24
De duwstang	p 9	Die Schubstange	p 24
De reisiwg	p 9	Die Babytreltasche	p 24
De wandelwagenzit	p 10	Der Sportwagensitz	p 25
De Safe2go autozit	p 12	Der Safe2go Autositz	p 27
De Maxi-Cosi autozit	p 12	Der Maxi-Cosi Autositz	p 28
UK		F	
Introduction	p 14	Introduction	p 29
Warnings	p 14	Avertissements	p 29
Warrenty	p 15	Garantie	p 30
Maintenance and points for attention	p 15	Entretien et points importants	p 30
Content of the boxes	p 16	Contenu des cartons	p 31
Enumeration pertaining to the drawing	p 16	Énumération concernant Vue d'ensemble	p 31
Assembly	p 16	Montage	p 31
Orientation	p 16	Orientation	p 31
The frame	p 16	Le châssis	p 31
The wheels	p 16	Les roues	p 32
Steering	p 17	La direction	p 32
The brake	p 17	Le frein	p 32
The push bar	p 17	Le guidon	p 32
The carry cot	p 17	La nacelle	p 32
The seat	p 18	Le siège de poussette	p 33
The Safe2go car seat	p 19	Le siège auto Safe2go	p 35
The Maxi-Cosi car seat	p 20	Le siège auto Maxi-Cosi	p 35



IT		PL	
Introduzione	p 37	Wstęp	p 53
Avvertenze	p 37	Ostrzeżenia	p 53
Garanzia	p 38	Gwarancja	p 54
Manutenzione e punti importanti	p 38	Konserwacja i kwestie wymagające uwagi	p 55
Contenuto della confezione	p 39	Zawartość pudełka	p 55
Elementi rappresentati in figura	p 39	Lista dotycząca rysunku ogólnego	p 55
Montaggio	p 39	Montaż	p 55
Orientamento	p 39	Kierunek	p 55
Il telaio	p 39	Stelaż	p 55
Le ruote	p 40	Koła	p 56
La guida	p 40	Sterowanie	p 56
Il freno	p 40	Hamulec	p 56
Il maniglione	p 40	Popychacz	p 56
La navetta	p 40	Gondola	p 56
Il sedile da passeggino	p 41	Siedzisko wózka spacerowego	p 57
Il seggiolino auto Safe2go	p 43	Fotelik samochodowy Safe2go	p 59
Il seggiolino auto Maxi-Cosi	p 43	Fotelik samochodowy Maxi-Cosi	p 59
ES		PT	
Introducción	p 45	Introdução	p 61
Advertencias	p 45	Avisos	p 61
Garantía	p 46	Garantia	p 62
Mantenimiento y puntos de atención	p 46	Manutenção e pontos de atenção	p 62
Contenido de las cajas	p 47	Conteúdo da caixa	p 63
Listado del esquema de piezas	p 47	Enumeração relativa ao desenho	p 63
Montaje	p 47	Montagem	p 63
Orientación	p 47	Orientação	p 63
El bastidor	p 47	A armação	p 63
Las ruedas	p 47	As rodas	p 64
Cómo empujarlo	p 48	Direção	p 64
El freno	p 48	Travão	p 64
La barra para empujar	p 48	Barra de empurrar	p 64
El capazo	p 48	Alcova	p 64
La silla de paseo	p 49	Assento	p 65
La silla de coche Safe2go	p 51	Cadeira auto Safe2go	p 67
La silla de coche Maxi-Cosi	p 51	Cadeira auto Maxi-Cosi	p 67

## GR

Εισαγωγή	ρ 69
Προειδοποιήσεις	ρ 69
Εγγύηση	ρ 70
Συντήρηση και σημεία προσοχής	ρ 70
Περιεχόμενο της συσκευασίας	ρ 71
Αρίθμηση βάσει σχεδιάσματος	ρ 71
Συναρμολόγηση	ρ 71
Προσανατολισμός	ρ 71
Ο σκελετός	ρ 71
Οι τροχοί	ρ 72
Τιμόνι	ρ 72
Το φρένο	ρ 72
Η μπάρα ώθησης	ρ 72
Η φορητή κούνια (πορτ μπεμπέ)	ρ 72
Το κάθισμα	ρ 73
Το κάθισμα αυτοκινήτου Safe2go	ρ 75
Το κάθισμα αυτοκινήτου Maxi-Cosi	ρ 76

## Inleiding

- Om optimaal gebruik te kunnen maken van dit product, raden wij u aan het zorgzaam te gebruiken en goed te onderhouden. Lees deze gebruiksaanwijzing zorgvuldig door alvorens de kinderwagen in gebruik te nemen en bewaar hem als naslagwerk.
- Als u vragen, opmerkingen, problemen of klachten hebt, neem dan contact op met uw leverancier of importeur.
- Wilt u weten welke accessoires voor dit product verkrijgbaar zijn of op de hoogte blijven van nieuwe Mutsy producten, kijk dan op [www.mutsy.com](http://www.mutsy.com).

## WAARSCHUWINGEN

- **WAARSCHUWING:** Lees deze gebruiksaanwijzing zorgvuldig door en bewaar hem als naslagwerk. Het niet opvolgen van de gebruiksaanwijzing kan ernstige gevolgen hebben voor de veiligheid van uw kind.
- **WAARSCHUWING:** U bent zelf verantwoordelijk voor de veiligheid van uw kind.
- **WAARSCHUWING:** De kinderwagen is geschikt voor kinderen vanaf de geboorte tot 15 kg.
- **WAARSCHUWING:** De reiswieg is niet geschikt voor kinderen die zelfstandig kunnen zitten, omrollen of opdrukken op handen en knieën. Het maximale toelaatbare gewicht van het kind is 9 kg.
- **WAARSCHUWING:** De wandelwagenzit is niet geschikt voor kinderen jonger dan 6 maanden.
- **WAARSCHUWING:** De wandelwagenzit is geschikt voor kinderen vanaf 6 maanden tot 15 kg.
- **WAARSCHUWING:** Bij gebruik van een autozit geldt het maximaal toelaatbare gewicht zoals aangegeven op het betreffende product.
- **WAARSCHUWING:** Tussen de wielen onderaan het frame, bevindt zich een boodschappenmand. Het maximaal toelaatbare gewicht voor deze mand is 5 kg.
- **WAARSCHUWING:** Op de reiswieg bevinden zich een aantal zakjes. Het maximaal toelaatbare gewicht per zakje is 1 kg.
- **WAARSCHUWING:** Overbelasting kan resulteren in een gevaarlijke, instabiele situatie.
- **WAARSCHUWING:** Het plaatsen van tassen, accessoires of beide op het product, anders dan aanbevolen door de fabrikant, kan resulteren in een onstabiele kinderwagen. Gebruik uitsluitend originele Mutsy accessoires.
- **WAARSCHUWING:** Hang geen boodschappentassen of andere zware voorwerpen aan de duwstang in verband met kantelgevaar.
- **WAARSCHUWING:** Laat het kind nooit zonder begeleiding in of bij de kinderwagen, dit kan gevaarlijk zijn.
- **WAARSCHUWING:** Voorzichtigheid is geboden bij het invouwen of uitvouwen van het frame om beklemming van vingers te voorkomen.
- **WAARSCHUWING:** Controleer voor ieder gebruik van de kinderwagen of het frame correct en volledig uitgevouwen en vergrendeld is.
- **WAARSCHUWING:** Controleer voor ieder gebruik of de bevestigingsdelen van de reiswieg, de wandelwagenzit of de adapters goed vergrendeld zijn.
- **WAARSCHUWING:** Controleer voor gebruik van de kinderwagen altijd of accessoires goed vastzitten.
- **WAARSCHUWING:** Gebruik in de reiswieg een matras van maximaal 25 mm dik.
- **WAARSCHUWING:** Gebruik de kinderwagen voor één kind tegelijk.
- **WAARSCHUWING:** Zorg altijd dat de kinderwagen op de rem staat wanneer

u het kind in de kinderwagen plaatst.

- **WAARSCHUWING:** Zet het kind altijd vast met de 5-punts veiligheidsgordel in combinatie met het tussenbeenstuk.
- **WAARSCHUWING:** U dient het kind uit de kinderwagen te nemen voordat u de kinderwagen optilt of er een trap, roltrap of lift mee betreedt.
- **WAARSCHUWING:** Zet de kinderwagen bij het parkeren altijd op de rem.
- **WAARSCHUWING:** Dit product is niet geschikt voor hardlopen of skaten.
- De Mutsy EVO is goedgekeurd volgens de EN 1888 norm van 2003; A1, A2, A3.

## Garantie

Er geldt een garantietermijn van twee jaar voor alle Mutsy producten, beginnende op de dag van de aankoop. Indien er sprake is van een productiefout, zal Mutsy in samenwerking met zijn retailers een oplossing aanbieden. Reparatie van productiefouten valt dus onder de garantie. De garantie geldt niet voor het inruilen of terugnemen van Mutsy producten.

De garantie wordt uitsluitend verleend, indien u het volgende aanbiedt aan de winkelier waar u het product heeft gekocht:

- een ingevulde garantiekaart
- kopie van de aankoopbon
- een duidelijke omschrijving van het defect
- uw product

De garantiekaart is te vinden op:  
[www.mutsy.com/service/garantie](http://www.mutsy.com/service/garantie)

Deze kaart graag compleet en correct invullen en digitaal verzenden. Er wordt ook gevraagd om het serienummer in te vullen. Dit nummer vindt u op een witte sticker op het product, meestal aan de onderzijde.

**De garantie is niet geldig:**

- wanneer er sprake is van verkleuring van de stoffen.

- wanneer er waterschade is aan stoffering.
- bij schade als gevolg van het gebruik van niet-originele “Mutsy” accessoires.
- wanneer de aankoopbon ontbreekt.
- bij onjuist of oneigenlijk gebruik.
- bij normale slijtage die optreedt bij dagelijks gebruik van een product.
- bij schade veroorzaakt door slecht onderhoud, verwaarlozing of door een ongeval.
- indien er schade is opgetreden als gevolg van verandering aan het product, aangebracht door de consument en zonder toestemming van de fabrikant.
- indien de schade niet tijdig (binnen 2 maanden) gemeld wordt.

Veiligheid is zeer belangrijk voor Mutsy. Wij voldoen daarom ook aan de hoogste veiligheidsnormen:

- Europa: EN 1888
- UK: BS EN 1888
- Canada: SOR/ 85 -379
- US: ASTM F833

Voor vragen en of opmerkingen kunt u contact met ons opnemen via:  
[www.mutsy.com/contact](http://www.mutsy.com/contact)

## Onderhoud en aandachtspunten

### Het frame

- Controleer het vergrendelmechanisme van het frame regelmatig. Na reiniging kunt u het inspuiten met een klein beetje Teflon-spray en nawrijven met een zachte doek. Dit geldt ook voor overige bewegende delen.

### De wielen

- Om de wielen soepel te laten draaien, dienen de wielassen regelmatig te worden schoongemaakt en ingesmeerd met zuurvrije vaseline. De wielen mogen nooit met olie worden gesmeerd.

### De stoffen

- Afneembare stoffen delen kunnen met

de hand met een fijnwasmiddel gewassen worden (niet warmer dan 30°C). Gebruik voor reiniging geen wasmachine of droogautomaat.

- Alle Mutsy stoffen zijn op waterafstotendheid getest, maar indien de wagen erg nat wordt, kan het vocht in de binnen- en buitenbekleding trekken en kringen achterlaten. Om dit te voorkomen, raden wij u aan bij nat weer altijd de regenhoezen te gebruiken.
- Vlekken in de buitenbekleding of voering kunt u behandelen met een sopje van vloeibare zeep zonder bleekmiddel. Behandel altijd het gehele vlak.
- Laat een natte kinderwagen altijd met gespannen kap drogen.
- Hoewel de Mutsy stoffen met de grootst mogelijke zorg zijn geselecteerd en getest op kleurechtheid, kunnen de stoffen verkleuren. Mutsy draagt voor eventuele verkleuring geen enkele aansprakelijkheid.

## Inhoud van de dozen

- 1 frame met bagagemand
- 2 voorwielen
- 2 achterwielen
- 1 wandelwagenzit
- 1 reisiwig (optioneel)

## Opsomming

behorende bij overzichtstekening

1. Duwstang
2. Ontgrendelknoppen
3. Duwstangverstelling
4. Frame bevestigingspunt
5. Rempedaal
6. Achterwiel
7. Voorwiel
8. Zwenkwielvergrendeling
9. Voetensteun
10. Rugleuning
11. Beensteun
12. Beensteunverstelling

13. Ontgrendeling wandelwagenzit
14. Voorbeugel
15. 5-punts veiligheidsgordel
16. Kap
17. Vergrendelingspal

## Montage

### Montagevolgorde

- Frame ontgrendelen en uitvouwen
- Achterwielen monteren
- Voorwielen monteren
- Reisiwig of kinderwagenzit plaatsen

### Oriëntatie

- Verwijzingen in de tekst naar de voor-, achter-, linker- of rechterzijde van de kinderwagen zijn beschreven vanuit het perspectief van de gebruiker die achter de kinderwagen loopt.

### Het frame

#### Het frame uitvouwen (a, b)

- Druk de vergrendelingspal naar binnen (a1) en beweeg het bovendee van het frame naar boven tot een klik hoorbaar is (a2).
- Druk op de knoppen aan de beide zij-kanten van de duwstang (b1) en draai de duwstang omhoog (b2).
- De duwstang is uitgerust met vier hoogtestanden. Laat de knoppen los wanneer de duwstang zich in de gewenste stand bevindt.
- Controleer voor ieder gebruik of de kinderwagen correct is uitgevouwen en vergrendeld.

#### Het frame invouwen (d)

- Ga achter het frame staan en zet het frame op de rem.
- Druk op de knoppen aan de beide zij-kanten van de duwstang en draai de duwstang omlaag tot deze zijn laagste stand bereikt (d1).
- Deze stand is aangegeven door middel

van een markering op het scharnierpunt.

- Trek de ontgrendelknoppen aan de binnenzijde van het frame naar u toe (d2) en duw vervolgens het bovenste deel van het frame naar beneden.
- De framesluiting vergrendelt automatisch bij het invouwen.
- Het frame vouwt extra compact in wanneer u voor het invouwen de zwenkwie- len vergrendelt (h).

## De wielen

### De achterwielen monteren (e)

- Schuif de as van het achterwiel in de achterwielbehuizing tot een klik hoorbaar is. Trek aan het wiel om te controleren of het vast zit.

### De achterwielen demonteren (f)

- Druk op de knop in het midden van het achterwiel en trek het wiel uit de achterwielbehuizing.

### De voorwielen monteren (g)

- Schuif de as van het voorwiel omhoog in de voorwielbehuizing tot een klik hoorbaar is. Trek aan het wiel om te controleren of het vast zit.

### De voorwielen demonteren (g)

- Druk op de knop aan de voorzijde van het voorwiel en trek het wiel uit de voorwielbehuizing.

## Het sturen

### De zwenkwie- len (h)

- Draai aan beide zijden van de ring boven het voorwiel naar binnen om de zwenkwie- len te vergrendelen. De zwenkwie- len worden automatisch vergrendeld wanneer de wielen in de voorwaartse rijrichting komen te staan.
- Draai aan weerszijden de ring boven het voorwiel naar buiten om de zwenkwie- len te ontgrendelen.

### De rem (i)

- Het rempedaal bevindt zich midden op de achteras. Druk het pedaal met uw voet omlaag om de rem te blokkeren.
- Druk het pedaal met uw voet omhoog om de rem te deblokken.

### De duwstang (c)

- De duwstang is uitgerust met vier hoogtestanden. Druk op de knoppen aan de beide zijden van de duwstang en draai de duwstang omhoog of omlaag.
- Laat de knoppen los wanneer de duwstang zich in de gewenste stand bevindt.

### De reiswieg (tot 9 kg)

- De reiswieg is geschikt om kinderen vanaf de geboorte tot 9 kg liggend te vervoeren.
- De reiswieg is niet geschikt voor kinderen die zelfstandig kunnen zitten, omrollen of opdrukken op handen en knieën.
- U kunt de reiswieg ook los van het frame gebruiken.
- Controleer de bodem, de randen en de draagbanden van de reiswieg regelmatig op slijtage.
- Zorg bij alle onderstaande handelingen dat het frame volledig is uitgevouwen en de rem geblokkeerd.

### De reiswieg adapters plaatsen (j)

- Aan beide zijden van het frame bevinden zich twee wegklapbare bevestigingsdelen. Zorg ervoor dat deze bevestigingsdelen in verticale positie staan.
- De adapter gemerkt met 'R' wordt aan de rechterzijde op het frame geplaatst, de adapter gemerkt met 'L' wordt links geplaatst.
- Laat de adapters in de bevestigingsdelen zakken en druk ze stevig aan tot een klik hoorbaar is.

## De reiswieg plaatsen (k)

- Plaats de reiswieg achterwaarts gericht op het frame.
- Pak de reiswieg vast bij de handvatten aan weerszijden van de wieg en plaats deze recht boven de adapters.
- Laat de reiswieg over de adapters zakken en druk deze stevig aan tot aan beide zijden een klik hoorbaar is.
- Controleer of de reiswieg horizontaal staat en stevig gefixeerd is door het te proberen van het frame te tillen.

## De reiswieg afnemen (l)

- Pak de reiswieg vast bij de handvatten aan weerszijden van de wieg. Druk de ontgrendelknoppen in en houdt deze ingedrukt.
- Til de reiswieg in verticale richting van de adapters.

## De reiswieg adapters afnemen (m)

- Trek de ontgrendelknoppen aan de binnenzijde van de adapters omhoog en neem de adapters verticaal uit de bevestigingsdelen.

## De kap (n)

- De kap kan worden opgezet door deze naar boven te bewegen.
- Druk de knoppen aan de zijkant van de kap aan beide zijden in en houdt deze ingedrukt. De kap kan nu naar beneden ingeklapt worden.

## De draagbanden

- Om de reiswieg te dragen, moeten de draagbanden in de kunststof delen vastgeklikt worden.
- Zorg ervoor dat de draagbanden zijn verwijderd wanneer een kind zich in de reiswieg bevindt.

## De regenhoes op de reiswieg monteren (o)

- Zorg ervoor dat de kap van de reiswieg is opgezet.

- Plaats de regenhoes van boven naar beneden over de reiswieg en zorg ervoor dat de regenhoes rondom aansluit onder de bodem van de reiswieg.

## De wandelwagenzit (6 maanden-15 kg)

- De wandelwagenzit is geschikt voor kinderen van 6 maanden tot 15 kg die zelfstandig kunnen zitten.
- De wandelwagenzit kan tegelijk met het frame worden in- en uitgevouwen en hoeft niet van het frame te worden genomen.
- De rugleuning en beensteun zijn verstelbaar.
- Zorg bij alle onderstaande handelingen dat het frame volledig uitgevouwen is en de rem geblokkeerd.

## De wandelwagenzit plaatsen (p, q)

- Het zitje kan in beide richtingen op het frame worden geplaatst.
- Aan beide zijden van het frame bevinden zich twee wegklapbare bevestigingsdelen. Zorg ervoor dat de bevestigingsdelen in verticale positie staan.
- Ga aan de voorzijde van het frame staan.
- Houd het zitje aan weerszijden vast bij de ontgrendelknoppen en duw het zitje omlaag in de bevestigingsdelen totdat een klik hoorbaar is.
- Controleer of het zitje stevig gefixeerd is door het te proberen van het frame te tillen.

## De wandelwagenzit afnemen (r)

- Ga aan de voorzijde van het frame staan.
- Houd het zitje aan weerszijden vast bij de ontgrendelknoppen en trek de knoppen met uw vingers omhoog. Het zitje kan in verticale richting van de bevestigingsdelen worden genomen.

## Het frame inklappen met het zitje naar voren gericht

- Ga achter het frame staan en zorg ervoor

dat de rugleuning van de zit rechtop staat.

- Druk op de knoppen aan de beide zijden van de duwstang en draai de duwstang omlaag tot deze zijn laagste stand bereikt.
- Deze stand is aangegeven door middel van een markering op het scharnierpunt.
- Trek de ontgrendelknoppen aan de binnenzijde van het frame naar u toe en duw vervolgens het bovenste deel van het frame naar beneden.
- Trek de knop op de achterzijde van het zitje omhoog, houd deze omhooggetrokken en kantel de rugleuning van de zit naar achteren tot deze volledig plat ligt.
- Druk de knoppen aan weerszijden van de beensteun in en duw de beensteun volledig omlaag.

## De rugleuning verstellen (s)

- Trek de knop op de achterkant van het zitje omhoog en houd deze omhoog.
- De rugleuning is uitgerust met vier standen. Breng de rugleuning in de gewenste positie en laat de knop los om de positie te vergrendelen.

## De beensteun verstellen (t)

- Til de beensteun op om deze omhoog te zetten.
- Druk de knoppen aan weerszijden van de beensteun in en duw de beensteun omlaag om deze te laten zakken.

## Voorbeugel bevestigen en verwijderen (t)

- Druk de uiteinden van de voorbeugel in de daarvoor bestemde uitsparingen op het zitje tot een klik hoorbaar is.
- Druk aan weerszijden de ontgrendelknoppen aan de buitenzijde van de voorbeugel in en neem de voorbeugel uit de zit.

## De geïntegreerde voetensteun (v)

- Rondom de beensteun van de wandelwa-

genzit bevindt zich een rits. U kunt deze rits openen om een hogere voetensteun te creëren voor uw kind. Het kind kan de voeten laten rusten op de aluminium beugel van de beensteun. Wanneer uw kind groter is, kunt u de rits weer sluiten en kan uw kind de voeten plaatsen op de kunststoffen voetensteun van het frame.

## De kap (u1, u2)

- Pak de voorste kapbeugel in het midden vast en beweeg deze naar voren of naar achteren om de kap te verstellen.
- Open de rits in het midden om de kap verder te vergroten. Sluit de rits om de kap weer te verkleinen. (u2)
- Trek de flap aan de voorzijde van de kap naar buiten om de kap extra te vergroten. Druk de flap naar binnen om de kap weer te verkleinen.

## De regenhoes op de wandelwagenzitten (w)

- Zorg ervoor dat de kap van de wandelwagenzit in rechte positie staat.
- Open de rits in de regenhoes om deze aan te laten sluiten op de vergrootte kap van de wandelwagenzit.
- Plaats de regenhoes van boven naar beneden over de wandelwagenzit en zorg ervoor dat de regenhoes achter de rugleuning en over de beensteun valt.

## De 5-punts veiligheidsgordel (x, y)

- Plaats uw kind in de wandelwagenzit en verzeker u ervan dat de benen van uw kind zich aan beide zijden van het tussenbeenstuk bevinden.
- Zorg dat de heup- en schoudergordel juist over uw kind gepositioneerd zijn en steek de beide kunststoffen insteekdelen in het centrale gordeldeel aan het tussenbeenstuk.
- Om de lengte van de schoudergordels aan te passen maakt u, door middel van



de drukknop, de schouderbeschermer los van de gordel. De gespen van de gordel komen nu vrij om de lengte af te stellen. De lengte past u aan door de gespen over de schoudergordels te schuiven tot beide gordels uw kind goed omsluiten. Maak aan beide zijdes, na het afstellen, de schouderbeschermer wederom vast aan de gordel door middel van de drukknop.

- In de rugleuning zijn drie posities voor de schoudergordels aangebracht. Om de positie aan te passen maakt u de beide schouderbanden los door de bevestigingsringen aan de achterzijde van de zit door de openingen te steken. Steek de bevestigingsringen door de gewenste openingen terug zodat de schoudergordels weer bevestigd zijn.
- Controleer de lengte en de positie van de gordels regelmatig en pas deze indien nodig aan.

## Safe2go autozit (tot 13 kg)

- Zorg dat bij alle onderstaande handelingen het frame volledig uitgevouwen is en de rem geblokkeerd.

## De Safe2go adapters plaatsen op frame

- Aan beide zijden van het frame bevinden zich twee wegklapbare bevestigingsdelen. Zorg ervoor dat de bevestigingsdelen in verticale positie staan.
- De adapter gemerkt met 'R' wordt aan de rechterzijde op het frame geplaatst, de adapter gemerkt met 'L' wordt links geplaatst.
- Laat de adapters in de bevestigingsdelen zakken en druk ze stevig aan tot een klik hoorbaar is.

## De Safe2go autozit plaatsen

- Plaats de Safe2go autozit achterwaarts gericht op het frame.
- Plaats de Safe2go autozit met de cen-

trale scharnierpunten van de draagbeugel recht boven de adapters.

- Laat de Safe2go autozit zakken en druk deze naar beneden op de adapters tot in beide adapters een klik hoorbaar is.
- Controleer of de Safe2go autozit horizontaal staat en stevig gefixeerd is door hem te proberen van het frame te tillen.

## De Safe2go autozit afnemen

- Druk op beide adapters de knoppen in om de Safe2go autozit te ontgrendelen.
- Til de Safe2go autozit recht omhoog van het frame.

## De Safe2go adapters afnemen (z1)

- Trek de ontgrendelknoppen aan de binnenzijde van de adapters omhoog en neem de adapters verticaal uit de bevestigingsdelen.

## Maxi-Cosi autozit

- De Maxi-Cosi autozit adapters zijn geschikt voor gebruik met de volgende Maxi-Cosi groep O+ autozitjes: Maxi-Cosi Pebbles, Maxi-Cosi Cabriofix, Maxi-Cosi City.
- Neem altijd de voorschriften in de handleiding van uw Maxi-Cosi autozit in acht voordat u de autozit gaat gebruiken.
- Zorg dat bij alle onderstaande handelingen het frame volledig uitgevouwen is en de rem geblokkeerd.

## De Maxi-Cosi adapters plaatsen op het frame

- Aan beide zijden van het frame bevinden zich twee wegklapbare bevestigingsdelen. Zorg ervoor dat de bevestigingsdelen in verticale positie staan.
- De adapter gemerkt met 'R' wordt aan de rechterzijde op het frame geplaatst, de adapter gemerkt met 'L' wordt links geplaatst.

- Laat de adapters in de bevestigingsdelen zakken en druk ze stevig aan tot een klik hoorbaar is.

## De Maxi-Cosi autozit plaatsen op de adapters

- Plaats de Maxi-Cosi autozit achterwaarts gericht op het frame.
- Plaats de Maxi-Cosi autozit met de centrale scharnierpunten van de draagbeugel recht boven de adapters.
- Laat de Maxi-Cosi autozit zakken en druk deze naar beneden op de adapters tot in beide adapters een klik hoorbaar is. Controleer of de Maxi-Cosi autozit horizontaal staat en stevig ge-

fixeerd is door hem te proberen van het frame te tillen.

## De Maxi-Cosi autozit afnemen van de adapters

- Bedien het ontgrendelsysteem dat is opgenomen in de Maxi-Cosi autozit.
- Til de Maxi-Cosi autozit recht omhoog van het frame.

## De Maxi-Cosi adapters afnemen van het frame (z2)

- Trek de ontgrendelknoppen aan de binnenzijde van de adapters omhoog en neem de adapters verticaal uit de bevestigingsdelen.

## Introduction

- In order to make optimal use of this product we recommend you use it properly and maintain it well. Read these instructions for use carefully before you start using the seat and keep the instructions for future reference.
- Should you have any questions, comments or complaints then contact your supplier or importer.
- If you want to know what accessories are available for this product or if you want to stay informed of new Mutsy products then go to [www.mutsy.com](http://www.mutsy.com).

## WARNINGS

- WARNING: Read through these instructions for use carefully, and keep them in a safe place for future reference. Failure to observe the instructions for use may put your child's safety at serious risk.
- WARNING: You are responsible for your own child's safety.
- WARNING: This vehicle is suitable for children from birth up to 15 kg.
- WARNING: The carry cot is not suitable for children who can sit or turn independently or who can raise themselves on their hands and knees. The maximum weight of the child is 9 kg.
- WARNING: The seat is not suitable for children under 6 months.
- WARNING: The seat is suitable for children from 6 months up to 15 kg.
- WARNING: The maximum permissible weight as indicated on the relevant product applies when using a car seat.
- WARNING: A shopping basket is located between the wheels underneath the frame. The maximum permissible weight for this basket is 5 kg.
- WARNING: The carry cot has a number of bags. The maximum permissible weight in each bag is 1 kg.
- WARNING: Overloading can result in a dangerous, instable situation.
- WARNING: Bags, accessories or both, other than recommended by the manufacturer, can, when placed on the product, result in an unstable stroller. Exclusively use original Mutsy accessories.
- WARNING: Shopping bags or other heavy objects must not be hung on the push bar due to the risk of toppling.
- WARNING: Never leave the child in or near the stroller without supervision, this can be dangerous.
- WARNING: Be careful when folding or unfolding the frame in order to prevent fingers from getting trapped.
- WARNING: Before use of the stroller, check that the frame has been unfolded and secured correctly and completely.
- WARNING: Before use, check that the attachment points of the carry cot, the seat or the adapters have been secured correctly.
- WARNING: Always check that the accessories have been secured properly before you start using the stroller.
- WARNING: Never use a mattress thicker than 25 mm for the carry cot.
- WARNING: Only use the stroller for one child at a time.
- WARNING: Make sure that the brakes are applied before placing your child in the stroller.
- WARNING: Always secure your child with the 5-point safety harness combined with the strap running between the legs.
- WARNING: You must take your child from the stroller before lifting the stroller or using stairs or escalators.
- WARNING: Always apply the brakes when parking the stroller.
- WARNING: This product is not suitable

for running or skating.

- The Mutsy EVO has been approved according to EN 1888 norm of 2003; A1, A2, A3.

## Warranty

There's a warranty term of 2 years for all Mutsy products, starting the day of purchase. When a production error is found, Mutsy will provide a solution in cooperation with the retailer. Reparation of such faults are covered by the warranty. The warranty is not valid on exchanging or returning of Mutsy products.

The warranty is only given if you provide the retailer you purchased the product from, with the following:

- a filled in warranty card
- a copy of your proof of purchase
- a clear description of the defect
- the product itself

The warranty card can be found at:

[www.mutsy.com/service/warranty](http://www.mutsy.com/service/warranty)

Please complete this card in full and correctly and return by e-mail. You are also asked to enter the serial number on the card. You will find this number on a white sticker on the product, usually underneath.

### The warranty does not cover:

- fading or changing of colors.
- water damage to the lining.
- defects as a result of using Mutsy counterfeited products.
- a claim without the proof of purchase
- unjust or improper use.
- wear from normal daily use of the product.
- damage from bad maintenance, neglect or an accident.
- damage after alteration by the customer, unauthorized by Mutsy.

- damage reported after more than 2 months after occurrence.

Safety is extremely important to Mutsy.

That is why we also meet the very highest safety standards:

- Europe: EN 1888
- UK: BS EN 1888
- Canada: SOR/ 85 -379
- US: ASTM F833

Should you have any questions or comments, please contact us at:

[www.mutsy.com/contact](http://www.mutsy.com/contact)

## Maintenance and points for attention

### The frame

- Regularly check the locking mechanism of the frame. After cleaning, you can spray some Teflon spray on it and rub it with a soft cloth. This also applies to other moving parts.

### The wheels

- To let the wheels run more smoothly the wheel axles must regularly be cleaned and lubricated with acid-free vaseline. The wheels can never be lubricated with oil.

### The fabrics

- Removable fabric parts can be hand-washed with a delicate detergent (not warmer than 30°C). Do not use the washing machine or tumble dryer for the cleaning.
- All Mutsy fabrics have been tested on water resistance however if the stroller gets really wet, the water can penetrate the inner and outer fabrics and leave circles behind. To prevent this we recommend you to always use the rain covers in case of wet weather.
- You can treat stains on the outer fabric or lining with some liquid bleach-free soap. Always treat the whole area.

- Always let a wet stroller dry with a fully unfolded hood.
- Even though Muttsy fabrics are selected with the utmost care and are tested on colour fastness, the fabrics can discolour. Muttsy shall not be liable for any possible discolouration.

## Content of the boxes

- 1 frame with basket
- 2 front wheels
- 2 rear wheels
- 1 seat
- 1 carry cot (optional)

## Overview

### Enumeration pertaining to the drawing

1. Push bar
2. Unlock buttons
3. Push bar adjustment
4. Frame attachment point
5. Brake pedal
6. Rear wheel
7. Front wheel
8. Swivel-lock
9. Foot rest
10. Back support
11. Leg support
12. Leg support adjustment
13. Seat unlocking
14. Bumper bar
15. 5-point safety harness
16. Hood
17. Unfold lock

## Assembly

### Assembly sequence

- Unlock and unfold the frame
- Assemble the rear wheels
- Assemble the front wheels
- Place the carry cot or seat

## Orientation

- References in the text to the front, rear, left or right side of the stroller are de-

scribed from the perspective of a user walking behind the stroller.

## The frame

### Unfold the frame (a, b)

- Push the frame lock inwards (a1) and move the top of the frame upwards until you hear a click (a2).
- Push the buttons on both sides of the push bar (b1) and turn the push bar upwards (b2).
- The push bar has 4 different height positions. Release the buttons when the push bar is in the desired position.
- Before use always check that the stroller has been unfolded and secured correctly.

### Fold the frame (d)

- Stand behind the frame and put the frame on the brake.
- Push the buttons on both sides of the push bar and turn the push bar downwards until it has reached the lowest position (d1).
- This position is indicated by means of a marking on the hinge point.
- Pull the unlock buttons on the inner side of the frame towards you (d2) and then push the top part of the frame downwards.
- The unfold lock will automatically lock when folding.
- The frame is folded in an extra compact way if you first lock the swivelling wheels before you fold (h).

## The wheels

### Assemble the rear wheels (e)

- Push the button and slide the axle of the rear wheel in the rear wheel housing until you hear a click. Pull the wheel to check that it has been attached firmly.

### Disassemble the rear wheels (f)

- Push the button on the outside of the

rear wheel and pull the wheel from the rear wheel housing.

### Assemble the front wheels (g)

- Slide the axle of the front wheel upwards in the front wheel housing until you hear a click. Pull the wheel to check that it has been attached firmly.

### Disassemble the front wheels (g)

- Push the button on the front side of the front wheel and pull the wheel from the front wheel housing.

## Steering

### The swivelling wheels (h)

- Turn the ring above the front wheel on both sides inwards to lock the swivelling wheels. The swivelling wheels will automatically be locked when the wheels are placed in the driving direction.
- Turn the ring above the front wheel on both sides outwards to unlock the swivelling wheels.

### The brake (i)

- A brake pedal is available in the centre of the rear axle. Push the pedal downwards with your foot to block the brake. Push the pedal upwards with your foot to unblock the brake.

### The push bar (c)

- Push the buttons on both sides of the push bar and turn the push bar upwards.
- The push bar has 4 different height positions. Release the buttons when the push bar is in the desired position.

### The carry cot (up to 9 kg)

- The carry cot is suitable for transporting children from birth up to 9 kg in a lying position. The carry cot is not suitable for children who can sit or roll independently or who can raise them-

selves on their hands and knees.

- You can also use the carry cot separately from the frame.
- Regularly check the bottom, the edges and the carry straps on the carry cot for signs of wear and tear.
- Make sure that the frame has fully been unfolded and the brake blocked during all actions indicated below.

### Place the carry cot adapters (j)

- There are two foldable attachment points on both sides of the frame. Make sure that the attachment points are in a vertical position.
- The adapter marked with 'R' is placed on the right side of the frame, the adapter marked 'L' is placed on the left side.
- Slide the adapters in the attachment parts and press solidly until you hear a click.

### Place the carry cot (k)

- Orientate the carry cot such that it is directed rearwards on the frame.
- Hold the carry cot by the handles on both sides of the cot and place directly above the adapters.
- Slide the carry cot over the adapters and press solidly until you hear a click on both sides.
- Check that the carry cot has been placed horizontally and has been attached properly by trying to lift it from the frame.

### Remove the carry cot (l)

- Hold the carry cot by the handles on both sides of the cot. Press and hold the unlock buttons.
- Lift the carry cot in vertical direction of the adapters.

### Remove the carry cot adapters (m)

- Pull the unlock buttons on the inside of

the adapters upwards and vertically remove the adapters from the attachment points.

## The hood (n)

- The hood can be unfolded by moving it upwards.
- Push and hold the buttons on both sides of the hood. The hood can now be folded downwards.

## The carry straps

- The carry straps must be clicked into the plastic components in order to carry the carry cot.
- Always ensure that the carry straps have been removed if a child is placed in the carry cot.

## Assemble the rain cover on the carry cot (o)

- Make sure that the hood of the carry cot has been unfolded.
- Place the rain cover from top to bottom over the carry cot and make sure that the rain cover attaches well all around the bottom of the carry cot.

## The seat (6 months – 15 kg)

- The seat is suitable for children from 6 months up to 15 kg who can sit independently.
- The seat can be folded and unfolded with the frame and does therefore not need to be removed from the frame.
- The back support and leg support are adjustable.
- Make sure that the frame has fully been unfolded and the brake blocked during all actions indicated below.

## Place the seat (p,q)

- The seat can be placed on the frame in both directions.
- There are two foldable attachment points on both sides of the frame. Make

sure that the attachment points are in a vertical position.

- Stand at the front side of the frame.
- Hold the seat on both sides at the unlock buttons above the attachment points and push the seat downwards until you hear a click.
- Check that the seat has been attached solidly by trying to lift it from the frame.

## Remove the seat (r)

- Stand at the front side of the frame.
- Hold the seat on both sides at the unlock buttons and pull the buttons upwards with your fingers. The seat can vertically be removed from the attachment points.

## Fold the frame with the seat directed forwards

- Stand behind the frame and make sure that the back support of the seat is standing upright.
- Push the buttons on both sides of the push bar and turn the push bar downwards until it has reached its lowest position.
- This position is indicated by means of a marking on the hinge point.
- Pull the unlock buttons on the inside of the frame towards you and then push the top part of the frame downwards.
- Pull the button at the back of the seat upwards, hold this upwards and tilt the back support of the seat backwards until it is fully flat.
- Push the buttons on both sides of the leg support and push the leg support fully downwards.

## Adjust the back support (s)

- Pull the button at the back of the seat upwards and hold it upwards.
- The back support has 4 positions. Place the back support in the desired

position and release the button to lock the position.

### Adjust the leg support (t)

- Lift the leg support to place it upwards.
- Push the buttons on both sides of the leg support and push the leg support downwards to lower it.

### Attach and remove bumper bar (t)

- Push the ends of the bumper bar in the thereto designated notches in the seat until you hear a click.
- Press the unlock buttons on both sides of the bumper bar and remove the bumper bar from the seat.

### The integrated foot step (v)

- There is a zipper around the leg support of the seat. If so desired you can open this zipper to thus create a higher foot rest for your child. The child can then place the feet on the aluminium bar of the leg support. When your child gets bigger you can again close the zipper and your child can place the feet on the plastic foot rest of the frame.

### The hood (u1, u2)

- Hold the front hood bar in the centre and move it forwards or rearwards to adjust the hood. (u1)
- Open the zipper in the centre to further enlarge the hood. Close the zipper to again reduce the hood. (u2)
- Pull the flap on the front side of the hood outwards to additionally enlarge the hood. Push the flap inwards to again reduce the hood.

### Assemble the rain cover on the seat (w)

- Make sure that the hood of the seat is in the upright position.
- Possibly open the zipper in the rain

cover to adapt it to the enlarged hood of the seat.

- Place the rain cover from top to bottom over the seat and make sure that the rain cover is attached well behind the back support and over the leg support.

### The 5-point safety harness (x, y)

- Place your child in the seat and make sure that the legs of your child are placed on each side of the leg piece.
- Make sure that the hip and shoulder belt is positioned correctly over your child and place both plastic clamps in the central part of the harness attached to the leg piece.
- To adjust the length of the shoulder straps, loosen the shoulder protectors from the belt by undoing the snap buttons. This will reveal the belt buckles. Adjust the length by sliding the buckles along both shoulder straps until your child is comfortably secure. After adjusting, press down both snap buttons to relock the shoulder protectors in place.
- The back support contains three positions for the shoulder belts. To adjust the position you remove both shoulder belts by moving the attachment rings through the openings in the back of the seat. Move the attachment rings through the desired openings so that the shoulder belts are positioned properly.
- Regularly check the length and position of the belts and adjust, where necessary.

### Safe2go car seat (up to 13 kg)

- Make sure that the frame has fully been unfolded and the brake blocked during all actions indicated below.

### Place the Safe2go adapters on the frame

- There are two foldable attachment



points on both sides of the frame. Make sure that the attachment points are in a vertical position.

- The adapter marked with 'R' is placed on the right side of the frame, the adapter marked 'L' is placed on the left side.
- Slide the adapters in the attachment parts and press solidly until you hear a click.

## Place the Safe2go car seat

- Orientate the Safe2go car seat such that it is directed rearwards on the frame.
- Hold the Safe2go car seat with the central hinge points of the support bar directly above the adapters.
- Lower the Safe2go car seat and press solidly into the adapters until you hear a click.
- Check that the Safe2go car seat has been placed horizontally and has been attached properly by trying to lift it from the frame.

## Remove the Safe2go car seat

- Press the buttons on both adapters to unlock the Safe2go car seat.
- Lift the Safe2go car seat straight up from the frame.

## Remove the Safe2go adapters (z1)

- Pull the unlock buttons on the inside of the adapters upwards and vertically remove the adapters from the attachment points.

## Maxi-Cosi car seat

- The Maxi-Cosi car seat adapters are suitable for use with the following Maxi-Cosi group 0+ car seats: Maxi-Cosi Pebbles, Maxi-Cosi Cabriofix, Maxi-Cosi City.
- Always observe the instructions in the manual of your Maxi-Cosi car seat before you start using the car seat.

- Make sure that the frame has fully been unfolded and the brake blocked during all actions indicated below.

## Place the Maxi-Cosi adapters on the frame

- There are two foldable attachment points on both sides of the frame. Make sure that the attachment points are in a vertical position.
- The adapter marked with 'R' is placed on the right side of the frame, the adapter marked 'L' is placed on the left side.
- Slide the adapters in the attachment parts and press solidly until you hear a click.

## Place the Maxi-Cosi car seat on the adapters

- Orientate the Maxi-Cosi car seat such that it is directed rearwards on the frame.
- Hold the Maxi-Cosi car seat with the central hinge points of the support bar directly above the adapters.
- Lower the Maxi-Cosi car seat and press solidly into the adapters until you hear a click.
- Check that the Maxi-Cosi car seat has been placed horizontally and has been attached properly by trying to lift it from the frame.

## Remove the Maxi-Cosi car seat from the adapters

- Operate the unlocking system of the Maxi-Cosi car seat.
- Lift the Maxi-Cosi car seat straight up from the frame.

## Remove the Maxi-Cosi adapters from the frame (z2)

- Pull the unlock buttons on the inside of the adapters upwards and vertically remove the adapters from the attachment points.

## Einleitung

- Um dieses Produkt optimal nutzen zu können, empfehlen wir Ihnen, es sorgsam zu behandeln und gut zu pflegen. Lesen Sie diese Gebrauchsanleitung aufmerksam durch, bevor Sie den Kinderwagen benutzen, und heben Sie sie auf, um später darin nachschlagen zu können.
- Wenden Sie sich mit Fragen, Bemerkungen, Problemen oder Reklamationen bitte an Ihren Lieferanten oder Importeur.
- Möchten Sie erfahren, welches Zubehör für dieses Produkt erhältlich ist, oder über neue Mutsy-Produkte auf dem laufenden bleiben, so surfen Sie zu [www.mutsy.com](http://www.mutsy.com).

## WARNUNG

- **WARNUNG:** Lesen Sie diese Gebrauchsanleitung sorgfältig durch und heben Sie sie für spätere Fragen auf. Die Nichteinhaltung der Gebrauchsanleitung kann die Sicherheit Ihres Kindes in ernsthafte Gefahr bringen.
- **WARNUNG:** Sie sind für die Sicherheit Ihres Kindes selbst verantwortlich.
- **WARNUNG:** Der Kinderwagen eignet sich für Kinder von der Geburt bis zu einem Gewicht von 15 kg.
- **WARNUNG:** Die Babytragetasche ist für Kinder, die selbständig sitzen, sich umdrehen oder auf Händen und Knien hochdrücken können, nicht geeignet. Das Kind darf höchstens 9 kg schwer sein.
- **WARNUNG:** Der Sportwagensitz ist nicht für Kinder unter 6 Monaten geeignet.
- **WARNUNG:** Der Sportwagensitz eignet sich für Kinder ab 6 Monaten bis zu einem Gewicht von 15 kg.
- **WARNUNG:** Bei Verwendung eines Autositzes gilt das auf dem betreffenden Produkt angegebene zulässige Höchstgewicht.
- **WARNUNG:** Unter dem Rahmen zwischen den Rädern befindet sich ein Einkaufskorb. Das zulässige Höchstgewicht für diesen Korb beträgt 5 kg.
- **WARNUNG:** An der Babytragetasche befinden sich einige Beutel. Das zulässige Höchstgewicht per Beutel beträgt 1 kg.
- **WARNUNG:** Überlastung kann zu gefährlichen, instabilen Situationen führen.
- **WARNUNG:** Werden mehr Taschen und/oder Zubehör auf das Produkt gelegt, als vom Hersteller empfohlen, dann kann dies zu einem instabilen Kinderwagen führen. Verwenden Sie ausschließlich Originalzubehör von Mutsy.
- **WARNUNG:** Hängen Sie keine Einkaufstaschen oder andere schwere Gegenstände an die Schubstange, da dies zum Umkippen führen kann.
- **WARNUNG:** Lassen Sie Ihr Kind nie ohne Begleitung in oder bei dem Kinderwagen, dies kann gefährlich sein.
- **WARNUNG:** Beim Auseinander- und Zusammenklappen des Rahmens ist Vorsicht geboten, um sich nicht die Finger einzuklemmen.
- **WARNUNG:** Prüfen Sie vor jeder Nutzung des Kinderwagens, ob der Rahmen korrekt und vollständig auseinandergeklappt und verriegelt ist.
- **WARNUNG:** Prüfen Sie vor jeder Nutzung, ob die Verbindungsstellen von Babytragetasche, Sportwagensitz und Adaptoren ordentlich verriegelt sind.
- **WARNUNG:** Prüfen Sie vor jeder Nutzung des Kinderwagens, ob das gesamte Zubehör ordentlich befestigt ist.
- **WARNUNG:** Legen Sie in die Babytragetasche eine höchstens 25 mm dicke Matratze.
- **WARNUNG:** Setzen Sie stets nur ein Kind in den Kinderwagen.
- **WARNUNG:** Achten Sie darauf, dass die Bremse des Kinderwagens angezogen ist, wenn Sie Ihr Kind in den Kinderwagen setzen.

- **WARNUNG:** Schnallen Sie Ihr Kind stets mit dem 5-Punkt-Sicherheitsgurt in Kombination mit dem Zwischenbeinstück an.
- **WARNUNG:** Sie müssen das Kind aus dem Kinderwagen nehmen, bevor Sie den Wagen anheben oder damit eine Treppe, oder einen Rolltreppe betreten.
- **WARNUNG:** Ziehen Sie beim Abstellen des Kinderwagens stets die Bremse an.
- **WARNUNG:** Dieses Produkt eignet sich nicht zum Joggen oder Skaten.
- Der Mutsy EVO ist gemäß EN 1888/2003, A1+A2+A3, zugelassen.

## Garantie

Auf alle Mutsy-Produkte gilt eine Garantie von zwei Jahren, beginnend am Tag des Kaufs. Bei einem Herstellungsfehler liefert Mutsy in Zusammenarbeit mit dem Einzelhändler eine Lösung. Die Reparatur solcher Mängel ist von der Garantie gedeckt. Die Garantie gilt nicht für den Austausch oder die Rückgabe von Mutsy-Produkten.

Die Garantie wird nur gewährt, wenn Sie in dem Geschäft, wo Sie das Produkt gekauft haben, folgendes vorlegen:

- einen ausgefüllten Garantieschein
- eine Kopie Ihres Kaufbelegs
- eine klare Beschreibung des Mangels
- das Produkt selbst

Den Garantieschein finden Sie auf:  
[www.mutsy.com/service/garantie](http://www.mutsy.com/service/garantie)

Bitte füllen Sie diesen Garantieschein vollständig und korrekt aus und senden Sie ihn digital ein. Darauf ist auch die Seriennummer einzutragen, die Sie auf einem weißen Aufkleber auf dem Produkt, meist an der Unterseite, finden.

Die Garantie deckt folgendes nicht:

- Ausbleichen oder Änderung der Farben.
- Wasserschaden am Futter.
- Defekte infolge der Nutzung von gefäl-

schten Mutsy-Produkten.

- einen Anspruch ohne Vorlage des Kaufbelegs.
- falsche oder unsachgemäße Nutzung
- Verschleiß durch die normale Nutzung des Produkts.
- Beschädigungen aufgrund schlechter Pflege, Vernachlässigung oder Unfällen.
- Beschädigung nach einer von Mutsy nicht autorisierten Änderung des Produkts durch den Kunden.
- Schäden, die mehr als zwei Monate nach ihrem Auftreten gemeldet werden.

Sicherheit ist für Mutsy äußerst wichtig. Daher genügen wir den höchsten Sicherheitsnormen:

- Europa: EN 1888
- GB: BS EN 1888
- Kanada: SOR/ 85 -379
- USA: ASTM F833

Haben Sie Fragen oder Bemerkungen, so nehmen Sie bitte Kontakt mit uns auf via [www.mutsy.com/contact](http://www.mutsy.com/contact)

## Wartung und Schwerpunkte

### Der Rahmen

- Prüfen Sie regelmäßig den Verriegelungsmechanismus des Rahmens. Nach der Reinigung können Sie ihn mit etwas Teflonspray einsprühen und mit einem weichen Tuch abreiben. Dies gilt auch für die anderen beweglichen Teile.

### Die Räder

- Damit sich die Räder gut drehen, sind die Radachsen regelmäßig zu reinigen und mit säurefreier Vaseline einzuschmieren. Die Räder dürfen nicht geölt werden.

### Die Stoffe

- Abnehmbare Stoffe können mit der Hand mit einem Feinwaschmittel gewaschen werden (nicht wärmer als 30°

- C). Waschen Sie sie nicht in der Waschmaschine und trocknen Sie sie nicht im Trockner.
- Alle Mutsy-Stoffe sind auf ihr wasserabweisendes Vermögen getestet. Sollte der Wagen jedoch sehr nass werden, dann kann die Feuchtigkeit in Futter und Überzug eindringen und Kreise hinterlassen. Um dies zu verhüten, empfehlen wir bei Regen die Verwendung eines Regenüberzugs.
  - Flecken auf Futter oder Überzug können mit flüssiger Seife ohne Bleichmittel behandelt werden. Behandeln Sie stets die gesamte Fläche.
  - Lassen Sie einen feuchten Wagen immer mit aufgespanntem Verdeck trocknen.
  - Obgleich die Mutsy-Stoffe mit größtmöglicher Sorgfalt ausgewählt und auf Farbechtheit getestet worden sind, können sie verblassen. Mutsy übernimmt für ein eventuelles Verblassen der Farben keinerlei Haftung.

## Verpackungsinhalt

- 1 Rahmen mit Gepäckkorb
- 2 Vorderräder
- 2 Hinterräder
- 1 Sportwagensitz
- 1 Babytragetasche (fakultativ)

## Übersicht

### Aufzählung gehörend zur Übersichtszeichnung

1. Schubstange
2. Entriegelungsknöpfe
3. Schubstangenverstellung
4. Rahmen-Verbindungsstelle
5. Bremspedal
6. Hinterrad
7. Vorderrad
8. Schwenkradverriegelung
9. Fußstütze
10. Rückenlehne
11. Beinstütze

12. Beinstützenverstellung
13. Entriegelung Sportwagensitz
14. Vorderbügel
15. 5-Punkt-Sicherheitsgurt
16. Verdeck
17. Rahmenverschluss

## Montage

### Montagereihenfolge

- Rahmen auseinanderklappen
- Hinterräder montieren
- Vorderräder montieren
- Babytragetasche oder Kinderwagensitz anbringen

## Orientierung

- Verweise im Text auf Vorder-, Hinter-, linke und rechte Seite des Kinderwagens sind aus der Perspektive des hinter dem Kinderwagens gehenden Benutzers beschrieben.

## Der Rahmen

### Den Rahmen auseinanderklappen (a, b)

- Drücken Sie den Rahmenverschluss nach innen (a1) und bewegen Sie den oberen Teil des Rahmens nach oben, bis Sie ein Klicken hören (a2).
- Drücken Sie auf die Knöpfe zu beiden Seiten der Schubstange (b1) und drehen Sie diese nach oben (b2).
- Die Schubstange hat vier Stellungen. Lassen Sie die Knöpfe los, wenn sich die Schubstange auf der gewünschten Höhe befindet.
- Überprüfen Sie vor jeder Nutzung, ob der Kinderwagen korrekt ausgeklappt und verriegelt ist.

### Den Rahmen zusammenklappen (d)

- Stellen Sie sich hinter den Rahmen und betätigen Sie die Bremse.
- Drücken Sie auf die Knöpfe zu beiden Seiten der Schubstange und drehen Sie diese nach unten, bis sie in der

niedrigsten Stellung ist (d1).

- Diese Stellung ist mit einer Markierung auf dem Gelenkpunkt angegeben.
- Ziehen Sie die Entriegelungsknöpfe an der Innenseite des Rahmens zu Ihnen (d2) und drücken Sie den oberen Teil des Rahmens nach unten.
- Der Rahmenverschluss verriegelt sich beim Zusammenklappen von selbst.
- Der Rahmen lässt sich besonders kompakt zusammenklappen, wenn vorher die Schwenkräder verriegelt werden (h).

## Die Räder

### Die Hinterräder montieren (e)

- Schieben Sie die Achse des Hinterrads in das Hinterradgehäuse, bis Sie ein Klicken hören. Ziehen Sie am Rad, um zu prüfen, ob es festsitzt.

### Die Hinterräder demontieren (f)

- Drücken Sie auf den Knopf an der Außenseite des Hinterrads und ziehen Sie das Rad aus dem Hinterradgehäuse.

### Die Vorderräder montieren (g)

- Schieben Sie die Achse des Vorderrads in das Vorderradgehäuse, bis Sie ein Klicken hören. Ziehen Sie am Rad, um zu prüfen, ob es festsitzt.

### Die Vorderräder demontieren (g)

- Drücken Sie auf den Knopf an der Außenseite des Vorderrads und ziehen Sie das Rad aus dem Vorderradgehäuse.

## Das Lenken

### Die Schwenkräder (h)

- Drehen Sie zu beiden Seiten den Ring über dem Vorderrad nach innen, um die Schwenkräder zu verriegeln. Die Schwenkräder werden automatisch verriegelt, wenn die Räder in Fahrtrichtung stehen.
- Drehen Sie zu beiden Seiten den Ring

über dem Vorderrad nach außen, um die Schwenkräder zu entriegeln.

### Die Bremse (i)

- Das Bremspedal befindet sich auf der Mitte der Hinterachse. Drücken Sie das Pedal mit dem Fuß herunter, um die Bremse zu betätigen.
- Drücken Sie das Pedal mit dem Fuß nach oben, um die Bremse zu lösen.

### Die Schubstange (c)

- Die Schubstange hat vier Stellungen. Drücken Sie auf die Knöpfe zu beiden Seiten der Schubstange und drehen Sie diese nach oben oder unten.
- Lassen Sie die Knöpfe los, wenn sich die Schubstange auf der gewünschten Höhe befindet.

### Die Babytragetasche (bis 9 kg)

- Die Babytragetasche eignet sich für Kinder von der Geburt bis zu einem Gewicht von 9 kg.
- Die Babytragetasche ist für Kinder, die selbständig sitzen, sich umdrehen oder auf Händen und Knien hochdrücken können, nicht geeignet.
- Sie können die Babytragetasche unabhängig vom Rahmen verwenden.
- Prüfen Sie den Boden, die Ränder und die Trageriemen der Babytragetasche regelmäßig auf Verschleiß.
- Achten Sie bei allen folgenden Handlungen darauf, dass der Rahmen vollständig auseinandergeklappt und die Bremse betätigt ist.

### Die Babytragetaschenadapter anbringen (j)

- Zu beiden Seiten des Rahmens befinden sich zwei wegklappbare Verbindungsstellen. Achten Sie darauf, dass diese Verbindungsstellen in vertikaler Position stehen.
- Der mit „R“ markierte Adapter wird an

der rechten Seite des Rahmens angebracht, der mit „L“ markierte links.

- Lassen Sie die Adapter in die Verbindungsstellen sinken und drücken Sie sie fest an, bis Sie ein Klicken hören.

#### Die Babytragetasche einsetzen (k)

- Setzen Sie die Babytragetasche rückwärts auf den Rahmen.
- Ergreifen Sie die Babytragetasche mit den Griffen an beiden Seiten und setzen Sie sie gerade über die Adapter.
- Lassen Sie die Babytragetasche auf die Adapter sinken und drücken Sie sie fest an, bis Sie auf beiden Seiten ein Klicken hören.
- Prüfen Sie, ob die Babytragetasche horizontal ausgerichtet und ordentlich befestigt ist, indem Sie versuchen, sie vom Rahmen hochzuziehen.

#### Die Babytragetasche abnehmen (l)

- Ergreifen Sie die Babytragetasche an den Griffen zu beiden Seiten. Drücken Sie die Entriegelungsknöpfe ein und halten Sie diese eingedrückt.
- Heben Sie die Babytragetasche in vertikaler Richtung von den Adaptern ab.

#### Die Babytragetaschenadapter abnehmen (m)

- Ziehen Sie die Entriegelungsknöpfe an der Innenseite der Adapter nach oben und nehmen Sie die Adapter vertikal aus den Verbindungsstellen heraus.

#### Das Verdeck (n)

- Das Verdeck kann geöffnet werden, indem es nach oben bewegt wird.
- Drücken Sie auf die Knöpfe an den Seiten des Verdecks und halten Sie sie eingedrückt. Das Verdeck kann jetzt heruntergeklappt werden.

#### Die Trageriemen

- Zum Tragen der Babytragetasche müs-

sen die Trageriemen in den Kunststoffteilen festgeklickt werden.

- Achten Sie darauf, dass die Trageriemen abgenommen sind, wenn ein Kind in der Babytragetasche liegt.

#### Den Regenüberzug auf die Babytragetasche montieren (o)

- Sorgen Sie dafür, dass das Verdeck der Babytragetasche geöffnet ist.
- Ziehen Sie den Regenüberzug von oben nach unten über die Babytragetasche und sorgen Sie dafür, dass der Regenüberzug unter die Babytragetasche gezogen ist.

#### Der Sportwagensitz (6 Monate, bis 15 kg)

- Der Sportwagensitz eignet sich für Kinder ab 6 Monaten bis zu einem Gewicht von 15 kg, die selbständig sitzen können.
- Der Sportwagensitz kann zusammen mit dem Rahmen auseinander- und zusammengeklappt werden und braucht daher nicht aus dem Rahmen genommen zu werden.
- Rückenlehne und Beinstütze sind verstellbar.
- Achten Sie bei allen folgenden Handlungen darauf, dass der Rahmen vollständig auseinandergeklappt und die Bremse betätigt ist.

#### Den Sportwagensitz einsetzen (p,q)

- Zu beiden Seiten des Rahmens befinden sich zwei wegklappbare Verbindungsstellen. Achten Sie darauf, dass die Verbindungsstellen in vertikaler Position stehen.
- Stellen Sie sich an die Vorderseite des Rahmens.
- Der Sitz kann in beiden Richtungen auf den Rahmen gesetzt werden.
- Halten Sie den Sitz an beiden Seiten bei den Entriegelungsknöpfen fest und drücken Sie den Sitz nach unten in die

Verbindungsstellen, bis Sie ein Klicken hören.

- Prüfen Sie, ob der Sitz ordentlich befestigt ist, indem Sie versuchen, ihn vom Rahmen hochzuziehen.

## Den Sportwagensitz abnehmen (r)

- Stellen Sie sich an die Vorderseite des Rahmens.
- Halten Sie den Sitz an beiden Seiten bei den Entriegelungsknöpfen fest und ziehen Sie die Knöpfe mit Ihren Fingern nach oben. Der Sitz kann in vertikaler Richtung von den Verbindungsstellen abgenommen werden.
- Den Rahmen zusammenklappen mit dem Sitz nach vorne ausgerichtet
- Stellen Sie sich hinter den Rahmen und sorgen Sie dafür, dass die Rückenlehne des Sitzes gerade steht.
- Drücken Sie auf die Knöpfe zu beiden Seiten der Schubstange und drehen Sie diese nach unten, bis sie in der niedrigsten Stellung ist.
- Diese Stellung ist mit einer Markierung auf dem Gelenkpunkt angegeben.
- Ziehen Sie die Entriegelungsknöpfe an der Innenseite des Rahmens zu Ihnen und drücken Sie den oberen Teil des Rahmens nach unten.
- Ziehen Sie den Knopf an der Rückseite des Sitzes nach oben, halten Sie ihn nach oben gezogen und kippen Sie die Rückenlehne des Sitzes nach hinten, bis diese völlig waagrecht liegt.
- Drücken Sie die Knöpfe zu beiden Seiten der Beinstütze ein und drücken Sie die Beinstütze vollständig herunter.

## Die Rückenlehne verstellen (s)

- Ziehen Sie den Knopf an der Rückseite des Sitzes nach oben und halten Sie diesen hoch.
- Die Rückenlehne hat vier Stellungen. Bringen Sie die Rückenlehne in die ge-

wünschte Stellung und lassen Sie den Knopf los, um die Stellung zu verriegeln.

## Die Beinstütze verstellen (t)

- Ziehen Sie die Beinstütze hoch, um diese höherzustellen.
- Drücken Sie die Knöpfe zu beiden Seiten der Beinstütze ein und drücken Sie die Beinstütze herunter, um sie niedrigerzustellen.

## Vorderbügel befestigen und entfernen (t)

- Drücken Sie die Enden des Vorderbügels in die dafür vorgesehenen Aussparungen am Sitz, bis Sie ein Klicken hören.
- Drücken Sie an beiden Seiten die Entriegelungsknöpfe an der Außenseite des Vorderbügels ein und nehmen Sie den Vorderbügel aus dem Sitz.

## Die integrierte Fußstütze (v)

- Rings um die Fußstütze des Sportwagensitzes befindet sich ein Reißverschluss. Um eine höhere Fußstütze für Ihr Kind zu schaffen, öffnen Sie diesen Reißverschluss. Das Kind kann seine Füße nun auf den Aluminiumbügel der Fußstütze stellen. Wenn Ihr Kind größer ist, können Sie den Reißverschluss wieder schließen und kann Ihr Kind die Füße auf die Kunststoff-Fußstütze des Rahmens stellen.

## Das Verdeck (u1, u2)

- Ergreifen Sie den vorderen Verdeckbügel in der Mitte und bewegen Sie ihn nach vorn oder hinten, um das Verdeck zu verstellen. (u1)
- Öffnen Sie den Reißverschluss in der Mitte, um das Verdeck zu vergrößern. Schließen Sie den Reißverschluss wieder, um das Verdeck zu verkleinern. (u2)
- Ziehen Sie die Kappe an der Vorderseite des Verdecks nach außen, um das Verdeck noch mehr zu vergrößern. Drü-

cken Sie die Kappe wieder nach innen, um das Verdeck zu verkleinern.

### Den Regenüberzug auf dem Sportwagensitz montieren (w)

- Sorgen Sie dafür, dass das Verdeck des Sportwagensitzes in aufrechter Stellung ist.
- Öffnen Sie eventuell den Reißverschluss des Regenüberzugs, damit dieser zum vergrößerten Verdeck des Sportwagensitzes passt.
- Ziehen Sie den Regenüberzug von oben nach unten über den Sportwagensitz und sorgen Sie dafür, dass der Regenüberzug hinter die Rückenlehne und unter die Beinstütze fällt.

### Der 5-Punkt-Sicherheitsgurt (x, y)

- Setzen Sie Ihr Kind in den Sportwagensitz und vergewissern Sie sich davon, dass sich die Beine Ihres Kindes zu beiden Seiten des Zwischenbeinstücks befinden.
- Sorgen Sie dafür, dass der Hüft- und Schultergurt ordentlich über Ihrem Kind positioniert ist, und stecken Sie die beiden Kunststoff-Einsteckteile in das zentrale Gürtelteil am Zwischenbeinstück.
- Die Einstellung der Länge der Schultergurte erfolgt, indem Sie zunächst den mit einem Druckknopf befestigten Schulterschutz vom Gurt lösen. Die Schnallen des Gurtes liegen jetzt frei und können auf die richtige Länge eingestellt werden. Dazu schieben Sie die Schnallen so über die Schultergurte, bis beide Gurte Ihr Kind sicher umschließen. Befestigen Sie nach dem Einstellen der Länge den Schulterschutz wieder mit dem Druckknopf am Gurt.
- In der Rückenlehne sind drei Positionen für die Schultergurte angebracht. Um die Position anzupassen, lösen Sie

beide Schultergurte, indem Sie die Befestigungsringe an der Rückseite des Sitzes durch die Öffnung stecken. Stecken Sie die Befestigungsringe durch die gewünschten Öffnungen zurück, so dass die Schultergurte wieder befestigt sind.

- Prüfen Sie regelmäßig die Länge und Position der Gurte und passen Sie diese erforderlichenfalls an.

### Safe2go Autositz (bis 13 kg)

- Sorgen Sie bei allen folgenden Handlungen darauf, dass der Rahmen vollständig auseinandergeklappt und die Bremse betätigt ist.

### Die Safe2go Adapter auf dem Rahmen anbringen

- Zu beiden Seiten des Rahmens befinden sich zwei wegklappbare Verbindungsstellen. Achten Sie darauf, dass die Verbindungsstellen in vertikaler Position stehen.
- Der mit „R“ markierte Adapter wird an der rechten Seite des Rahmens angebracht, der mit „L“ markierte links.
- Lassen Sie die Adapter in die Verbindungsstellen sinken und drücken Sie sie fest an, bis Sie ein Klicken hören.

### Den Safe2go Autositz einsetzen

- Setzen Sie den Safe2go Autositz rückwärts auf den Rahmen.
- Setzen Sie den Safe2go Autositz mit den zentralen Gelenkpunkten des Tragbügels gerade über die Adapter.
- Lassen Sie den Safe2go Autositz sinken und drücken Sie ihn nach unten auf die Adapter, bis Sie auf beiden Seiten ein Klicken hören.
- Prüfen Sie, ob der Safe2go Autositz horizontal ausgerichtet und ordentlich befestigt ist, indem Sie versuchen, ihn vom Rahmen hochzuziehen.



## Den Safe2go Autositz abnehmen

- Drücken Sie an beiden Adaptern die Knöpfe ein, um den Safe2go Autositz zu entriegeln.
- Heben Sie den Safe2go Autositz gerade vom Rahmen nach oben.

## Die Safe2go Adapter abnehmen (z1)

- Ziehen Sie die Entriegelungsknöpfe an der Innenseite der Adapter nach oben und nehmen Sie die Adapter vertikal aus den Verbindungsstellen heraus.

## Maxi-Cosi Autositz

- Die Maxi-Cosi Autositz-Adapter eignen sich für die Verwendung mit den folgenden Maxi-Cosi Gruppe 0+ Autositzen: Maxi-Cosi Pebbles, Maxi-Cosi Cabriofix, Maxi-Cosi City.
- Halten Sie stets die Vorschriften in der Gebrauchsanleitung Ihres Maxi-Cosi Autositzes ein, bevor Sie den Autositz in Gebrauch nehmen.
- Sorgen Sie bei allen folgenden Handlungen darauf, dass der Rahmen vollständig auseinandergeklappt und die Bremse betätigt ist.

## Die Maxi-Cosi Adapter auf dem Rahmen anbringen

- Zu beiden Seiten des Rahmens befinden sich zwei wegklappbare Verbindungsstellen. Achten Sie darauf, dass die Verbindungsstellen in vertikaler Position stehen.
- Der mit „R“ markierte Adapter wird an

der rechten Seite des Rahmens angebracht, der mit „L“ markierte links.

- Lassen Sie die Adapter in die Verbindungsstellen sinken und drücken Sie sie fest an, bis Sie ein Klicken hören.

## Den Maxi-Cosi Autositz auf die Adapter setzen

- Setzen Sie den Maxi-Cosi Autositz rückwärts auf den Rahmen.
- Setzen Sie den Maxi-Cosi Autositz mit den zentralen Gelenkpunkten des Tragbügels gerade über die Adapter.
- Lassen Sie den Maxi-Cosi Autositz sinken und drücken Sie ihn nach unten auf die Adapter, bis Sie auf beiden Seiten ein Klicken hören. Prüfen Sie, ob der Maxi-Cosi Autositz horizontal ausgerichtet und ordentlich befestigt ist, indem Sie versuchen, ihn vom Rahmen hochzuziehen.

## Den Maxi-Cosi Autositz von den Adaptern abnehmen

- Bedienen Sie das Entriegelungssystem des Maxi-Cosi Autositzes.
- Heben Sie den Maxi-Cosi Autositz gerade vom Rahmen nach oben.

## Die Maxi-Cosi Adapter vom Rahmen abnehmen (z2)

- Ziehen Sie die Entriegelungsknöpfe an der Innenseite der Adapter nach oben und nehmen Sie die Adapter vertikal aus den Verbindungsstellen heraus.

## Introduction

- Afin de pouvoir utiliser ce produit de manière optimale, nous vous conseillons de l'utiliser avec soin et de bien l'entretenir. Lisez ce mode d'emploi attentivement avant d'utiliser la poussette, puis conservez-le pour vous y rapporter ultérieurement.
- Si vous avez des questions, des remarques, des problèmes ou des réclamations, prenez contact avec votre fournisseur ou importateur.
- Si vous souhaitez connaître les accessoires disponibles pour ce produit, ou être informé des nouveaux produits Mutsy, visitez [www.mutsy.com](http://www.mutsy.com).

## AVERTISSEMENT

- AVERTISSEMENT : Lisez ce mode d'emploi attentivement, puis conservez-le pour vous y rapporter ultérieurement. Le non-respect des consignes de ce mode d'emploi peut avoir des conséquences graves pour la sécurité de votre enfant.
- AVERTISSEMENT : Vous êtes personnellement responsable de la sécurité de votre enfant.
- AVERTISSEMENT : La poussette est conçue pour enfants à partir de la naissance jusqu'à 15 kg.
- AVERTISSEMENT : La nacelle ne convient pas aux enfants qui peuvent s'asseoir, se rouler ou se mettre à quatre pattes. Le poids maximal autorisé de l'enfant est de 9 kg.
- AVERTISSEMENT : Le siège de poussette ne convient pas à des enfants en dessous de 6 mois.
- AVERTISSEMENT : Le siège de poussette convient aux enfants de 6 mois à 15 kg.
- AVERTISSEMENT : Lorsque vous utilisez un siège auto, le poids maximal autorisé est celui indiqué sur le produit en question.
- AVERTISSEMENT : Entre les roues, en bas du châssis, se trouve un panier à provisions. Le poids maximal autorisé pour ce panier est de 5 kg.
- AVERTISSEMENT : La nacelle comporte un certain nombre de pochettes. Le poids maximal autorisé par pochette est de 1 kg.
- AVERTISSEMENT : La surcharge peut résulter en une situation dangereuse et instable.
- AVERTISSEMENT : La pose de sacs, accessoires ou les deux sur le produit, autres que ceux préconisés par le fabricant, peut déstabiliser la poussette. Utilisez exclusivement les accessoires originaux de Mutsy.
- AVERTISSEMENT : Ne suspendez pas de sacs à provision ou autres objets lourds sur le guidon à cause du danger de basculement.
- AVERTISSEMENT : Ne laissez jamais un enfant sans surveillance dans, ou près de, la poussette, cela peut être dangereux.
- AVERTISSEMENT : Il convient d'être très prudent lors du pliage/dépliage du châssis, afin d'éviter de coincer des doigts.
- AVERTISSEMENT : Avant toute utilisation de la poussette, vérifiez le dépliage et le verrouillage corrects et complets du châssis.
- AVERTISSEMENT : Avant toute utilisation vérifiez le bon verrouillage des points de fixation de la nacelle, du siège de poussette ou des adaptateurs.
- AVERTISSEMENT : Avant d'utiliser la poussette, vérifiez toujours la bonne fixation des accessoires.
- AVERTISSEMENT : Utilisez un matelas de 25 mm d'épaisseur maximum dans la nacelle.
- AVERTISSEMENT : Utilisez la poussette pour un seul enfant à la fois.

- AVERTISSEMENT : Assurez-vous toujours que les freins sont activés lorsque vous posez votre enfant dans la poussette.
- AVERTISSEMENT : Attachez toujours votre enfant avec la ceinture à 5 points, combinée à la pièce d'entrejambe.
- AVERTISSEMENT : Vous devez déposer l'enfant de la poussette avant de la soulever ou de monter sur un escalier, un escalier roulant ou dans un ascenseur.
- AVERTISSEMENT : Lorsque vous faites un arrêt prolongé, activez toujours le frein de la poussette.
- AVERTISSEMENT : Ce produit n'est pas fait pour la course ou le patinage.
- Le Mutsy EVO satisfait à la norme EN 1888 de 2003 ; A1, A2, A3.

## Garantie

Tous les produits Mutsy sont garantis pendant deux ans à partir de la date d'achat. Si un défaut de production est avéré, Mutsy offrira une solution en coopération avec le revendeur. La réparation de tels défauts est couverte par la garantie. La garantie n'est pas valable sur l'échange ou le retour de produits Mutsy.

La garantie est valable uniquement si vous présentez les documents suivants au magasin où vous avez acheté le produit :

- d'une carte de garantie remplie
- d'une copie de votre preuve d'achat
- d'une description claire du défaut
- du produit lui-même

La carte de garantie se trouve sur :  
[www.mutsy.com/service/garantie](http://www.mutsy.com/service/garantie)

Remplissez cette carte aussi complètement que possible, puis envoyez-la par voie électronique. Vous devez également renseigner le numéro de série. Vous trouverez ce numéro sur une étiquette blanche apposée sur le produit, en général sur le fond.

## La garantie ne couvre pas

- la décoloration ou le changement des couleurs
- les dommages d'humidité sur le revêtement
- les défauts résultant de l'utilisation de produits Mutsy contrefaits
- une réclamation sans la preuve d'achat
- une utilisation incorrecte ou mauvaise
- l'usure résultant de l'utilisation quotidienne du produit
- les dommages suite à un mauvais entretien, une négligence ou un accident
- les dommages après une modification par le client, non autorisée par Mutsy
- les dommages rapportés plus de 2 mois après leur survenue

La sécurité est très importante pour Mutsy. Nos produits répondent aux normes de sécurité les plus strictes :

- Europe : EN 1888
- UK : BS EN 1888
- Canada : SOR/ 85 -379
- USA : ASTM F833

Pour toutes questions et/ou remarques, vous pouvez nous contacter via :  
[www.mutsy.com/contact](http://www.mutsy.com/contact)

## Entretien et points importants

### Le châssis

- Vérifiez régulièrement le mécanisme de verrouillage du châssis. Après nettoyage, vous pouvez vaporiser un peu de spray Téflon sur le mécanisme, puis frotter avec un chiffon doux. Vous pouvez également appliquer cet entretien aux autres parties mobiles.

### Les roues

- Pour que les roues pivotent doucement, les essieux des roues doivent être nettoyés régulièrement, puis graissés avec de la vaseline non-acide. Les roues ne doivent jamais être graissées avec de l'huile.

## Les tissus

- Les tissus lavables peuvent être lavés à la main avec une lessive pour linge délicat (ne pas dépasser 30 °C). Ne pas passer dans le lave-linge ou le sèche-linge.
- Tous les tissus Mutsy ont été testés sur leur imperméabilité, mais par temps de grande pluie, l'humidité peut pénétrer dans l'habillage intérieur et extérieur et laisser des auréoles. Pour éviter ces auréoles, nous vous conseillons de toujours utiliser les housses imperméables lorsque le temps est à la pluie.
- Les taches dans l'habillage extérieur ou la doublure peuvent être traitées avec de l'eau savonneuse sans Javel. Traitez toujours toute la surface.
- Pour sécher la poussette, laissez toujours la capote ouverte et tendue.
- Bien que les tissus Mutsy aient été sélectionnés avec le plus grand soin, et testés sur leur Inaltérabilité, les tissus peuvent se décolorer avec le temps. Mutsy n'accepte aucune responsabilité pour la décoloration des tissus.

## Contenu des cartons

- 1 châssis avec panier à bagages
- 2 roues avant
- 2 roues arrière
- 1 siège de poussette
- 1 nacelle (en option)

## Vue éclatée

### Énumération des pièces sur la vue éclatée

1. Guidon
2. Boutons de déverrouillage
3. Réglage du guidon
4. Point de fixation du châssis
5. Pédale de frein
6. Roue arrière
7. Roue avant
8. Verrouillage de la roue pivotante
9. Repose-pieds
10. Dossier

11. Repose-jambes
12. Réglage du repose-jambes
13. Déverrouillage du siège de poussette
14. Étrier avant
15. Ceinture de sécurité à 5 points
16. Capote
17. Verrouillage du châssis

## Montage

### Ordre de montage

- Déverrouiller et déplier le châssis
- Monter les roues arrière
- Monter les roues avant
- Poser la nacelle ou le siège de poussette

## Orientation

- Toute référence faite dans le texte aux côtés avant, arrière, gauche ou droite de la poussette, doit être vue de la perspective de l'utilisateur derrière la poussette.

## Le châssis

### Déplier le châssis (a, b)

- Poussez le verrouillage du châssis (a1), puis déplacez la partie supérieure du châssis vers le haut, jusqu'à entendre un clic (a2).
- Appuyez sur les boutons des deux côtés du guidon (b1), puis pivotez le guidon vers le haut (b2).
- Le guidon est équipé de quatre positions de hauteur. Relâchez les boutons lorsque le guidon se trouve à la position souhaitée.
- Avant toute utilisation de la poussette, vérifiez si la poussette est entièrement et correctement dépliée et verrouillée.

### Plier le châssis (d)

- Mettez-vous derrière le châssis, puis activez le frein.
- Appuyez sur les boutons des deux côtés du guidon, puis pivotez le guidon vers le bas jusqu'à la position la plus basse.
- Cette position est indiquée par un mar-

quage au point d'articulation (d1).

- Tirez les boutons de déverrouillage à l'intérieur du châssis vers vous (d2), puis poussez ensuite la partie supérieure du châssis vers le bas.
- Le verrouillage du châssis s'active automatiquement lors du repliage.
- Le repliage du châssis est encore plus compact si vous verrouillez les roues pivotantes avant le repliage (h).

## Les roues

### Monter les roues arrière (e)

- Glissez l'essieu de la roue arrière dans son logement jusqu'à entendre un clic. Tirez sur la roue pour vérifier qu'elle est bien bloquée.

### Monter les roues arrière (f)

- Appuyez sur le bouton à l'extérieur de la roue arrière, puis tirez la roue arrière de son logement.

### Monter les roues avant (g)

- Glissez l'essieu de la roue avant vers le haut dans son logement jusqu'à entendre un clic. Tirez sur la roue pour vérifier qu'elle est bien bloquée.

### Monter les roues avant (g)

- Appuyez sur le bouton à l'avant de la roue avant, puis tirez la roue de son logement.

## La direction

### Les roues pivotantes (h)

- Pivotez l'anneau au-dessus des deux roues avant vers l'intérieur pour déverrouiller les roues pivotantes. Les roues pivotantes sont automatiquement déverrouillées lorsque les roues arrivent dans le sens de la marche l'avant.
- Pivotez l'anneau au-dessus des deux roues avant vers l'extérieur pour déverrouiller les roues pivotantes.

## Le frein (i)

- La pédale de frein se situe au milieu de l'essieu arrière. Appuyez avec le pied, de haut en bas, sur la pédale pour bloquer le frein.
- Appuyez avec le pied, de bas en haut, sur la pédale pour débloquer le frein.

## Le guidon (c)

- Le guidon est équipé de quatre positions de hauteur. Appuyez sur les boutons des deux côtés du guidon, puis pivotez le guidon vers le haut ou vers le bas.
- Relâcher les boutons lorsque le guidon se trouve à la position souhaitée.

## La nacelle (jusqu'à 9 kg)

- La nacelle sert à transporter les enfants allongés, de la naissance à 9 kg.
- La nacelle ne convient pas aux enfants qui peuvent s'asseoir, se rouler ou se mettre à quatre pattes.
- Vous pouvez également utiliser la nacelle sans le poser sur le châssis.
- Vérifiez régulièrement une éventuelle usure du fond, des bords et des bretelles de la nacelle.
- Pour toutes les manipulations ci-dessous, assurez-vous de déplier entièrement le châssis et de bloquer le frein.

## Poser les adaptateurs de nacelle (j)

- Deux points de fixation escamotables se situent des deux côtés du châssis. Assurez-vous que ces deux points de fixation se trouvent en position verticale.
- L'adaptateur marqué « R » est placé à droite sur le châssis, l'adaptateur marqué « L » à gauche.
- Laissez descendre les adaptateurs dans les points de fixation, puis appuyez fermement jusqu'à entendre un clic.

## Poser la nacelle (k)

- Posez la nacelle sur le châssis en poin-

tant vers l'arrière.

- Tenez la nacelle par les poignées des deux côtés et placez-la droit au-dessus des adaptateurs.
- Descendez la nacelle sur les adaptateurs, puis appuyez fermement des deux côtés jusqu'à entendre un clic.
- Vérifiez l'horizontalité de la nacelle et sa fixation en essayant de la soulever du châssis.

## Déposer la nacelle (l)

- Prenez la nacelle par les poignées des deux côtés. Appuyez sur les boutons de déverrouillage et maintenez-les appuyés.
- Soulevez la nacelle des adaptateurs dans le sens vertical.

## Déposer les adaptateurs de nacelle (m)

- Tirez les boutons de déverrouillage à l'intérieur des adaptateurs vers le haut et tirez-les adaptateurs verticalement des points de fixation.

## La capote (n)

- La capote peut être relevée en la déplaçant vers le haut.
- Appuyez sur les boutons des deux côtés de la capote et maintenez-les appuyés. La capote peut maintenant être descendue.

## Les bretelles

- Pour porter la nacelle, il faut insérer les bretelles dans les parties en plastique.
- Assurez-vous d'enlever les bretelles lorsque l'enfant se trouve dans la nacelle.

## Monter la housse imperméable sur la nacelle (o)

- Assurez-vous que la capote de la nacelle soit levée.
- Posez la housse imperméable du bas vers le haut par-dessus la nacelle. Assurez-vous que la housse épouse bien

les pourtours de la nacelle sous le fond de celle-ci.

## Le siège de poussette (6 mois - 15 kg)

- Le siège de poussette convient aux enfants de 6 mois à 15 kg capables de s'asseoir seuls.
- Le siège de poussette peut être plié/déplié en même temps que le châssis et n'a donc pas besoin d'être déposé.
- Le dossier et le repose-jambes sont réglables.
- Pour toutes les manipulations ci-dessous, assurez-vous de déplier entièrement le châssis et de bloquer le frein.

## Poser le siège de poussette (p,q)

- Le siège peut être posé sur le châssis dans les deux sens.
- Deux points de fixation escamotables se situent des deux côtés du châssis. Assurez-vous que ces deux points de fixation se trouvent en position verticale.
- Mettez-vous sur le devant du châssis.
- Maintenez le siège des deux côtés près des boutons de déverrouillage, puis poussez le siège vers le bas dans les points de fixation jusqu'à entendre un clic.
- Vérifiez la bonne fixation du siège en essayant de le soulever du châssis.

## Déposer le siège de poussette (r)

- Mettez-vous devant le châssis.
- Maintenez le siège des deux côtés près des boutons de déverrouillage, puis tirez les boutons vers le haut avec vos doigts. Le siège peut être déposé des points de fixation à la verticale.

## Replier le châssis avec le siège vers l'avant

- Mettez-vous derrière le châssis. Assurez-vous que le dossier du siège soit à la verticale.
- Appuyez sur les boutons des deux côtés

du guidon, puis pivotez le guidon vers le bas jusqu'à sa position la plus basse.

- Cette position est indiquée par un marquage au point d'articulation.
- Tirez les boutons de déverrouillage à l'intérieur du châssis vers vous, puis poussez ensuite la partie supérieure du châssis vers le bas.
- Tirez le bouton à l'arrière du siège vers le haut et maintenez-le tout en basculant le dossier du siège vers l'arrière jusqu'à ce qu'il soit à plat.
- Appuyez sur les boutons des deux côtés du repose-jambes, puis poussez celui-ci complètement vers le bas.

## Régler le dossier (s)

- Tirez le bouton à l'arrière du siège vers le haut, et maintenez-le levé.
- Le dossier est équipé de quatre positions. Mettez le dossier dans la position souhaitée, puis relâchez le bouton pour verrouiller la position.

## Régler le repose-jambes (t)

- Soulevez le repose-jambes pour le mettre debout.
- Appuyez sur les boutons des deux côtés du repose-jambes, puis poussez celui-ci vers le bas pour le descendre.

## Monter et démonter l'étrier avant (t)

- Appuyez sur l'extrémité de l'étrier avant, dans les évidements prévus à cet effet sur le siège, jusqu'à entendre un clic.
- Appuyez sur les boutons de déverrouillage des deux côtés à l'extérieur de l'étrier avant, puis enlevez l'étrier avant du siège.

## Le repose-pied intégré (v)

- Autour du repose-jambes du siège de poussette se trouve une fermeture éclair. Vous pouvez ouvrir cette fermeture éclair pour créer un repose-pied

plus haut pour votre enfant. L'enfant peut alors faire reposer les pieds sur l'étrier en aluminium du repose-jambes. Quand votre enfant sera plus grand, vous pourrez refermer la fermeture éclair et votre enfant pourra reposer ses pieds sur le repose-pied en plastique du châssis.

## La capote (u1, u2)

- Saisissez l'étrier le plus en avant par le milieu, puis déplacez-le vers l'avant ou l'arrière pour régler la capote. (u1)
- Ouvrez la fermeture éclair au milieu pour élargir la capote. Fermez la fermeture éclair pour réduire à nouveau la capote. (u2)
- Tirez le rabat sur le devant de la capote vers l'extérieur pour l'élargir encore plus. Poussez le rabat vers l'intérieur pour réduire la capote.

## Monter la housse imperméable sur le siège de poussette (w)

- Assurez-vous que la capote du siège de poussette soit en position droite.
- Ouvrez éventuellement la fermeture éclair dans la housse pour l'adapter à la capote élargie du siège de poussette.
- Passez la housse imperméable du haut vers le bas par-dessus le siège de poussette, en vous assurant que la housse tombe derrière le dossier et par-dessus le repose-jambes.

## La ceinture de sécurité à 5 points (x, y)

- Posez votre enfant dans le siège de poussette en vous assurant que les jambes de votre enfant se trouvent des deux côtés de la pièce d'entrejambe.
- Assurez-vous de bien positionner la ceinture ventrale et la ceinture d'épaule, puis insérez les deux parties en plastique dans la partie centrale de la ceinture de la pièce d'entrejambe.

- Pour ajuster la longueur des courroies d'épaule, vous devez détacher la protection d'épaule de la ceinture en appuyant sur le bouton-pression. Les boucles de la ceinture se libèrent alors pour pouvoir régler la longueur. Vous ajustez la longueur en glissant les boucles sur les courroies d'épaule jusqu'à ce que les deux courroies s'adaptent parfaitement autour de votre enfant. Après le réglage, fixez à nouveau la protection d'épaule sur les deux côtés de la ceinture à l'aide du bouton-pression.
- Le dossier comporte trois positions pour les ceintures d'épaule. Pour ajuster la position, vous détachez les deux bretelles d'épaule en passant les anneaux de fixation à l'arrière du siège à travers les ouvertures. Passez les anneaux de fixation à travers les ouvertures souhaitées pour fixer à nouveau les deux ceintures d'épaule.
- Vérifiez régulièrement la longueur et la position des ceintures et ajustez-les si nécessaire.

## Siège-auto Safe2go (jusqu'à 13 kg)

- Pour toutes les manipulations ci-dessous, assurez-vous de déplier entièrement le châssis et de bloquer le frein.

### Poser les adaptateurs Safe2go sur le châssis

- Deux points de fixation escamotables se situent des deux côtés du châssis. Assurez-vous que ces deux points de fixation se trouvent en position verticale.
- L'adaptateur marqué « R » est placé à droite sur le châssis, l'adaptateur marqué « L » à gauche.
- Laissez descendre les adaptateurs dans les points de fixation, puis appuyez fermement jusqu'à entendre un clic.

### Poser le siège auto Safe2go

- Posez le siège auto Safe2go sur le

châssis en pointant vers l'arrière.

- Posez le siège auto Safe2go avec les points d'articulation centraux de l'anse de portage droit au-dessus des adaptateurs.
- Descendez le siège auto Safe2go puis poussez-le vers le bas sur les adaptateurs jusqu'à entendre un clic dans les deux adaptateurs.
- Vérifiez l'horizontalité du siège auto Safe2go et sa fixation en essayant de le soulever du châssis.

### Déposer le siège auto Safe2go

- Appuyez sur les boutons des deux adaptateurs pour déverrouiller le siège auto Safe2go.
- Soulevez le siège auto Safe2go tout droit à la verticale.

### Déposer les adaptateurs Safe2go (z1)

- Tirez les boutons de déverrouillage à l'intérieur des adaptateurs vers le haut et tirez-les adaptateurs verticalement des points de fixation.

## Le siège auto Maxi-Cosi

- Les adaptateurs du siège auto Maxi-Cosi s'adaptent aux sièges auto suivants du groupe des Maxi-Cosi : Maxi-Cosi Pebbles, Maxi-Cosi Cabriofix, Maxi-Cosi City.
- Observez toujours les consignes du mode d'emploi de votre siège auto Maxi-Cosi avant de l'utiliser.
- Pour toutes les manipulations ci-dessous, assurez-vous de déplier entièrement le châssis et de bloquer le frein.

### Poser les adaptateurs Maxi-Cosi sur le châssis

- Deux points de fixation escamotables se situent des deux côtés du châssis. Assurez-vous que ces deux points de fixation se trouvent en position verticale.
- L'adaptateur marqué « R » est placé à



droite sur le châssis, l'adaptateur marqué « L » à gauche.

- Laissez descendre les adaptateurs dans les points de fixation, puis appuyez fermement jusqu'à entendre un clic.

## Poser le siège auto Maxi-Cosi sur les adaptateurs

- Posez le siège auto Maxi-Cosi sur le châssis en pointant vers l'arrière.
- Posez le siège auto Maxi-Cosi avec les points d'articulation centraux de l'anse de portage droit au-dessus des adaptateurs.
- Descendez le siège auto Maxi-Cosi puis poussez-le vers le bas sur les adaptateurs jusqu'à entendre un clic dans les deux adaptateurs. Vérifiez

l'horizontalité du siège auto Maxi-Cosi et sa fixation en essayant de le soulever du châssis.

## Déposer le siège auto Maxi-Cosi des adaptateurs

- Utilisez le système de déverrouillage intégré au siège auto Maxi-Cosi.
- Soulevez le siège auto Maxi-Cosi tout droit à la verticale.

## Déposer les adaptateurs Maxi-Cosi du châssis (z2)

- Tirez les boutons de déverrouillage à l'intérieur des adaptateurs vers le haut et tirez-les adaptateurs verticalement des points de fixation.

## Introduzione

- Per un uso ottimale del prodotto, consigliamo di adoperarlo con attenzione e di curarne la corretta manutenzione. Leggere attentamente le presenti istruzioni prima di utilizzare il passeggino e conservarle per consultazioni future.
- In caso di domande, osservazioni, problemi o reclami, rivolgersi al proprio rivenditore o importatore.
- Per sapere quali accessori sono disponibili per il prodotto o rimanere aggiornati sui nuovi prodotti Mutsy, il sito di riferimento è [www.mutsy.com](http://www.mutsy.com).

## AVVERTENZE

- ATTENZIONE! Leggere attentamente le presenti istruzioni per l'uso e conservarle per consultazioni future. Il mancato rispetto delle istruzioni può avere conseguenze gravi sulla sicurezza del bambino.
- ATTENZIONE! L'utente è responsabile della sicurezza del proprio bambino.
- ATTENZIONE! Il passeggino è adatto a bambini dalla nascita a 15 kg di peso.
- ATTENZIONE! La navetta non è adatta a bambini che sono in grado di stare seduti, rotolare o reggersi su mani e piedi in maniera autonoma. Il peso massimo consentito per il bambino è di 9 kg.
- ATTENZIONE! Il sedile da passeggino non è adatto a bambini di età inferiore ai 6 mesi.
- ATTENZIONE! Il sedile da passeggino è adatto a bambini dai 6 mesi ai 15 kg di peso.
- ATTENZIONE! In caso di seggiolino auto, vale il peso massimo consentito indicato sul prodotto stesso.
- ATTENZIONE! Sotto il telaio, tra le ruote, si trova un cestello portapacchi. Il peso massimo consentito all'interno del cestello è di 5 kg.
- ATTENZIONE! Sulla navetta si trovano diverse tasche. Il peso massimo consentito per tasca è di 1 kg.
- ATTENZIONE! Il sovraccarico può generare una pericolosa situazione di instabilità.
- ATTENZIONE! Installando sul prodotto borse, accessori o entrambi, diversi da quelli consigliati dal produttore, si creano situazioni di instabilità del passeggino. Utilizzare esclusivamente accessori Mutsy originali.
- ATTENZIONE! Non appendere borse della spesa o altri oggetti pesanti al maniglione per prevenire il rischio di ribaltamento.
- ATTENZIONE! Non lasciare mai il bambino incustodito nel passeggino, può essere pericoloso.
- ATTENZIONE! Procedere con attenzione quando si apre e chiude il telaio per evitare lo schiacciamento delle dita.
- ATTENZIONE! Prima di ogni utilizzo del passeggino o del telaio, controllare che il telaio sia correttamente e completamente aperto e bloccato.
- ATTENZIONE! Prima di ogni utilizzo controllare che i punti di fissaggio della navetta, del sedile da passeggino o degli adattatori siano saldamente bloccati.
- ATTENZIONE! Prima di utilizzare il passeggino controllare che gli accessori siano saldamente fissati.
- ATTENZIONE! Nella navetta utilizzare un materassino alto massimo 25 mm.
- ATTENZIONE! Utilizzare il passeggino per un solo bambino alla volta.
- ATTENZIONE! Verificare sempre che il freno del passeggino sia azionato quando vi si mette il bambino.
- ATTENZIONE! Fissare sempre il bambino con la cintura di sicurezza a 5 punti insieme all'elemento spartigambe.
- ATTENZIONE! Prima di sollevare il passeggino, percorrere una scala o una scala mobile o di entrare in ascensore

togliere il bambino dal passeggino.

- ATTENZIONE! Azionare sempre il freno quando si ferma il passeggino.
- ATTENZIONE! Il prodotto non è adatto al trasporto del bambino correndo o pattinando.
- Il Mutsy EVO è certificato ai sensi della norma EN 1888 2003; A1, A2, A3.

## Garanzia

Tutti i prodotti Mutsy hanno una garanzia di due anni, a partire dalla data di acquisto. Se avete riscontrato un difetto di fabbricazione, Mutsy, in collaborazione con i suoi rivenditori, vi offrirà una soluzione. La riparazione dei difetti di fabbricazione rientra quindi nella garanzia. La garanzia non è valida in caso di restituzione o cambio dei prodotti Mutsy.

La garanzia è valida solo se viene presentato al negozio in cui avete effettuato l'acquisto quanto segue:

- il tagliando della garanzia debitamente compilato
- la copia dello scontrino
- una descrizione chiara del difetto
- il prodotto

Il tagliando della garanzia è disponibile sul sito:

[www.mutsy.com/service/warranty](http://www.mutsy.com/service/warranty)

Si prega di compilare il tagliando in tutte le sue parti e di inviarlo per e-mail. È necessario riportare anche il numero di serie. Questo numero si trova su un adesivo bianco apposto sul prodotto, in genere sulla parte inferiore.

La garanzia non è valida:

- in caso di scolorimento dei tessuti.
- in caso di danno ai tessuti causato dall'acqua.
- in caso di danni conseguenti all'utilizzo di accessori non originali "Mutsy".

- in caso di mancanza dello scontrino.
- in caso di utilizzo non corretto o non regolare.
- quando si tratta di normale usura dovuta all'utilizzo quotidiano del prodotto.
- in caso di danni causati da cattiva manutenzione, trascuratezza o incidenti.
- se il danno si è verificato in seguito a modifiche al prodotto eseguite dal consumatore e senza autorizzazione del produttore.
- se il danno non è stato comunicato entro i termini previsti (2 mesi).

La sicurezza è molto importante per Mutsy. I nostri prodotti sono conformi alle normative più severe:

- Europa: EN 1888
- Regno Unito: BS EN 1888
- Canada: SOR/ 85 -379
- Stati Uniti: ASTM F833

Se avete osservazioni o domande, potete contattarci tramite il sito:

[www.mutsy.com/contact](http://www.mutsy.com/contact)

## Manutenzione e punti importanti

### Il telaio

- Controllare periodicamente il meccanismo di blocco del telaio. Dopo averlo pulito, è possibile applicarvi una piccola quantità di spray a base di teflon e sfregare con un panno morbido. La stessa procedura è applicabile alle altre parti mobili.

### Le ruote

- Per consentire una rotazione fluida delle ruote, gli assi vanno puliti periodicamente e lubrificati con vaselina priva di acidi. Non lubrificare mai le ruote con olio.

### Gli elementi in tessuto

- Gli elementi in tessuto asportabili possono essere lavati a mano con detersivo de-

- licato (a non più di 30°C). Per la loro pulizia non utilizzare lavatrice o asciugatrice.
- Tutti i tessuti Mutsy sono sottoposti a test di impermeabilità, ma se la carrozzina è molto bagnata, l'umido può impregnare il rivestimento interno e lasciare cerchi. A prevenzione di ciò, si consiglia di usare sempre il parapoggia in caso di precipitazioni abbondanti.
  - Eventuali macchie sul rivestimento esterno o sulla fodera possono essere rimosse con acqua e sapone liquido, senza candeggina. Trattare sempre l'intera macchia.
  - Far asciugare il passeggino bagnato sempre con la cappottina aperta.
  - Per quanto i tessuti Mutsy siano selezionati con cura e sottoposti a test sulla resistenza del colore, potrebbero comunque verificarsi episodi di scolorimento. Mutsy declina ogni responsabilità per simili episodi.

### Contenuto della confezione

- 1 telaio con cestello portapacchi
- 2 ruote anteriori
- 2 ruote posteriori
- 1 sedile da passeggino
- 1 navetta (opzionale)

### Panoramica

#### Elementi rappresentati in figura

1. Maniglione
2. Pulsanti di sblocco
3. Regolazione maniglione
4. Punto di fissaggio telaio
5. Pedale del freno
6. Ruota posteriore
7. Ruota anteriore
8. Blocco ruota piroettante
9. Poggiapiedi
10. Schienale
11. Poggiagambe
12. Regolazione poggiagambe
13. Sblocco sedile da passeggino

14. Frontalino
15. Cintura di sicurezza a 5 punti
16. Cappottina
17. Snodo telaio

### Montaggio

#### Sequenza di montaggio

- Sbloccare e aprire il telaio
- Montare le ruote posteriori
- Montare le ruote anteriori
- Installare navetta o sedile da passeggino

### Orientamento

- All'interno del testo, le indicazioni di lato anteriore, posteriore, sinistro e destro del passeggino fanno riferimento alla prospettiva dell'utente che cammina dietro il passeggino.

### Il telaio

#### Apertura del telaio (a, b)

- Premere lo snodo del telaio (a1) verso l'interno e muovere la parte superiore del telaio verso l'alto, finché non si sente un clic (a2).
- Schiacciare i pulsanti ai due lati del maniglione (b1) e ruotare il maniglione verso l'alto (b2).
- Il maniglione presenta quattro regolazioni in altezza. Lasciare i pulsanti quando il maniglione ha raggiunto la posizione desiderata.
- Prima di ogni utilizzo controllare che il passeggino sia correttamente aperto e bloccato.

#### Chiusura del telaio (d)

- Spostarsi dietro il telaio e azionare il freno.
- Schiacciare i pulsanti ai due lati del maniglione e ruotare il maniglione verso il basso finché non ha raggiunto l'altezza minima (d1).
- La posizione è indicata da apposito segno sulla cerniera.

- Tirare verso di sé i pulsanti di sblocco sul lato interno del telaio (d2), spingere quindi la parte superiore del telaio verso il basso.
- Lo snodo del telaio si blocca automaticamente quando chiuso.
- Il telaio chiuso può avere una forma ancora più compatta, se prima della chiusura si bloccano le ruote piroettanti (h).

## Le ruote

### Montaggio delle ruote posteriori (e)

- Infilare il mozzo della ruota posteriore nell'apposito alloggiamento finché non si sente un clic. Tirare la ruota per verificare che sia ben salda.

### Smontaggio delle ruote posteriori (f)

- Schiacciare il pulsante sul lato esterno della ruota posteriore ed estrarre la ruota dal suo alloggiamento.

### Montaggio delle ruote anteriori (g)

- Spingere verso l'alto il mozzo della ruota anteriore nell'apposito alloggiamento finché non si sente un clic. Tirare la ruota per verificare che sia ben salda.

### Smontaggio delle ruote anteriori (g)

- Schiacciare il pulsante sul davanti della ruota anteriore ed estrarre la ruota dal suo alloggiamento.

## La guida

### Le ruote piroettanti (h)

- Girare verso l'interno entrambi i lati dell'anello sopra la ruota anteriore per bloccare le ruote piroettanti. Le ruote piroettanti si bloccano automaticamente quando raggiungono la posizione di marcia dritta in avanti.
- Girare verso l'esterno entrambi i lati dell'anello sopra la ruota anteriore per sbloccare le ruote piroettanti.

## Il freno (i)

- Il pedale del freno si trova in posizione centrale sull'asse posteriore. Schiacciare il pedale con il piede per bloccare il freno.
- Sollevare il pedale con il piede per sbloccarlo.

## Il maniglione (c)

- Il maniglione presenta quattro regolazioni in altezza. Schiacciare i pulsanti ai due lati del maniglione e ruotare il maniglione verso l'alto o il basso.
- Lasciare i pulsanti quando il maniglione ha raggiunto la posizione desiderata.

## La navetta (fino a 9 kg)

- La navetta è adatta a trasportare in posizione supina i bambini dalla nascita a 9 kg di peso.
- La navetta non è adatta a bambini che sono in grado di stare seduti, rotolare o reggersi su mani e piedi in maniera autonoma.
- È possibile utilizzare la navetta anche senza il telaio.
- Controllare regolarmente il fondo, i bordi e le maniglie della navetta per individuare eventuali segni di usura.
- In tutte le operazioni indicate di seguito, verificare che il telaio sia completamente aperto ed il freno azionato.

## Installazione degli adattatori per la navetta (j)

- Ai due lati del telaio si trovano due punti di fissaggio retrattili. Verificare che questi punti di fissaggio siano in posizione verticale.
- L'adattatore contrassegnato con la lettera "R" va installato sul lato destro, l'adattatore recante la lettera "L" sul lato sinistro.
- Far scivolare gli adattatori negli elementi di fissaggio e schiacciarli con decisione finché non si sente un clic.

### Installazione della navetta (k)

- Installare la navetta sul telaio in direzione contraria al senso di marcia.
- Afferrare saldamente la navetta dai manici posti ai due lati e poggiarla perpendicolarmente sugli adattatori.
- Far scivolare la navetta sugli adattatori e premere con decisione finché non si sente un clic su ogni lato.
- Verificare che la navetta sia in posizione orizzontale e sia saldamente fissata provando a sollevarla dal telaio.

### Rimozione della navetta (l)

- Afferrare saldamente la navetta dai manici posti sui due lati. Premere e tenere premuti i pulsanti di sblocco.
- Sollevare la navetta dagli adattatori in direzione verticale.
- Rimozione degli adattatori per la navetta (m)
- Tirare verso l'alto i pulsanti di sblocco sul lato interno degli adattatori ed estrarre verticalmente gli adattatori dai punti di fissaggio.

### La cappottina (n)

- La cappottina può essere aperta sollevandola.
- Schiacciare i pulsanti ai due lati della cappottina e tenerli premuti. La cappottina può così essere chiusa (in basso).

### Le maniglie di trasporto

- Per trasportare la navetta, le maniglie devono essere fissate nelle parti in plastica.
- Assicurarsi che le maniglie di trasporto siano nascoste quando il bambino si trova nella navetta.

### Montaggio del parapioggia sulla navetta (o)

- Verificare che la cappottina della navetta sia aperta.
- Installare il parapioggia dall'alto verso il basso sulla navetta e verificare che

il parapioggia circondi bene la navetta sotto il fondo.

### Il sedile da passeggino (6 mesi – 15 kg)

- Il sedile da passeggino è adatto a bambini dai 6 mesi ai 15 kg di peso in grado di stare seduti da soli.
- Il sedile da passeggino può essere chiuso e aperto contemporaneamente al telaio, senza necessità di smontarlo.
- Schienale e poggiamanche sono regolabili.
- In tutte le operazioni indicate di seguito, verificare che il telaio sia completamente aperto ed il freno azionato.

### Installazione del sedile da passeggino (p,q)

- Ai due lati del telaio si trovano due punti di fissaggio retrattili. Verificare che questi punti di fissaggio siano in posizione verticale.
- Spostarsi davanti al telaio.
- Il sedile può essere montato sul telaio in entrambe le direzioni di marcia.
- Tenere saldamente il sedile ai lati dai pulsanti di sblocco e spingerlo in basso nei punti di fissaggio finché non si sente un clic.
- Verificare che il sedile sia saldamente fissato provando a sollevarlo dal telaio.

### Rimozione del sedile da passeggino (r)

- Spostarsi davanti al telaio.
- Tenere il sedile ai due lati dai pulsanti di sblocco e con le dita tirare i pulsanti verso l'alto. Il sedile può essere rimosso dai punti di fissaggio sollevandolo in direzione verticale.

### Chiusura del telaio con sedile orientato in avanti

- Spostarsi dietro il telaio e verificare che lo schienale del sedile sia sollevato.
- Schiacciare i pulsanti ai due lati del maniglione e ruotare il maniglione verso il basso finché non ha raggiunto l'al-

tezza minima.

- La posizione è indicata da apposito segno sulla cerniera.
- Tirare verso di sé i pulsanti di sblocco sul lato interno del telaio, spingere quindi la parte superiore del telaio verso il basso.
- Tirare verso l'alto il pulsante posto sul retro del sedile, tenerlo in questa posizione e reclinare lo schienale all'indietro finché non risulti completamente piatto.
- Premere i pulsanti ai due lati del poggiatesta e abbassarlo completamente.

## Regolazione dello schienale (s)

- Tirare verso l'alto il pulsante posto sul retro del sedile e tenerlo in questa posizione.
- Lo schienale presenta quattro posizioni di regolazione. Portare lo schienale nella posizione desiderata e lasciare il pulsante per bloccarlo.

## Regolazione del poggiatesta (t)

- Sollevare il poggiatesta per alzarlo.
- Premere i pulsanti ai due lati del poggiatesta e spingerlo verso il basso per abbassarlo.

## Fissaggio e rimozione del frontalino (t)

- Spingere le estremità del frontalino nelle apposite aperture sul sedile finché non si sente un clic.
- Schiacciare i pulsanti di sblocco sui lati esterni del frontalino per estrarlo e rimuoverlo.

## Il poggiatesta integrato (v)

- Intorno al poggiatesta del sedile da passeggero si trova una chiusura lampo. Aprendola, si creerà un poggiatesta più alto per il bambino. Il bambino può poggiare i piedi sulla staffa in alluminio del poggiatesta. Quando il bambino è cresciuto, chiudendo di nuovo la chiusura

lampo il bambino può poggiare i piedi sul poggiatesta in plastica del telaio.

## La cappottina (u1, u2)

- Afferrare la staffa anteriore della cappottina saldamente al centro e spostarla in avanti o indietro per regolarne l'apertura. (u1)
- Aprire la chiusura lampo al centro della cappottina per aumentarne le dimensioni. Richiudere la chiusura lampo per riportarla alle dimensioni originarie (u2).
- Tirare all'infuori la falda sul lato anteriore della cappottina per ingrandirla ulteriormente. Spingere all'interno la falda per ridurre le dimensioni della cappottina.

## Montaggio del parapoggiatesta sul sedile da passeggero (w)

- Verificare che la cappottina del sedile da passeggero sia in posizione dritta.
- Aprire eventualmente la chiusura lampo del parapoggiatesta per renderlo adatto alla cappottina ingrandita del sedile da passeggero.
- Installare il parapoggiatesta dall'alto verso il basso sul sedile da passeggero e verificare che il parapoggiatesta cada dietro lo schienale e sopra il poggiatesta.

## La cintura di sicurezza a 5 punti (x, y)

- Sedere il bambino sul sedile da passeggero e accertarsi che le gambe del bambino si trovino ai due lati dell'elemento spartigambe.
- Verificare che il cinturino girovita e le bretelle siano posizionati sopra il bambino ed inserire i due elementi in plastica nella parte centrale della cintura posta sull'elemento spartigambe.
- Per regolare la lunghezza delle bretelle, sganciare il proteggispalla dalla cinghia aprendo il bottone a pressione. Si liberano così le fibbie della cinghia ed

è possibile regolare la lunghezza. La lunghezza si regola spingendo la fibbia sulla bretella finché le due cinghie non circondano correttamente il bambino. Dopo la regolazione, fissare nuovamente il progettispalla alla cinghia su entrambi i lati mediante il bottone a pressione.

- Lo schienale presenta tre posizioni per le bretelle. Per regolare la posizione, staccare le due bretelle facendo passare gli anelli di fissaggio sul retro del sedile attraverso le aperture. Infilare gli anelli di fissaggio nelle aperture desiderate e fissare nuovamente le bretelle.
- Controllare la lunghezza e la posizione delle cinture periodicamente e se necessario regolarle di nuovo.

### Seggiolino auto Safe2go (fino a 13 kg)

- In tutte le operazioni indicate di seguito, verificare che il telaio sia completamente aperto ed il freno azionato.

### Installazione degli adattatori Safe2go sul telaio

- Ai due lati del telaio si trovano due punti di fissaggio retrattili. Verificare che questi punti di fissaggio siano in posizione verticale.
- L'adattatore contrassegnato con la lettera "R" va installato sul lato destro, l'adattatore recante la lettera "L" sul lato sinistro.
- Far scivolare gli adattatori negli elementi di fissaggio e schiacciarli con decisione finché non si sente un clic.

### Installazione del seggiolino auto Safe2go

- Installare il seggiolino auto Safe2go sul telaio in direzione contraria al senso di marcia.
- Poggiare il seggiolino auto Safe2go con le cerniere centrali del manico in posizione perpendicolare sugli adattatori.

- Far scivolare il seggiolino auto Safe2go verso il basso e premerlo con decisione sugli adattatori finché non si sente un clic per ciascun adattatore.
- Verificare che il seggiolino auto Safe2go sia in posizione orizzontale e sia saldamente fissato provando a sollevarlo dal telaio.

### Rimozione del seggiolino auto Safe2go

- Schiacciare i pulsanti su entrambi gli adattatori per sbloccare il seggiolino auto Safe2go.
- Sollevare il seggiolino auto Safe2go dal telaio in direzione verticale.

### Rimozione degli adattatori Safe2go (z1)

- Tirare verso l'alto i pulsanti di sblocco sul lato interno degli adattatori ed estrarre verticalmente gli adattatori dai punti di fissaggio.

### Seggiolino auto Maxi-Cosi

- Gli adattatori per il seggiolino auto Maxi-Cosi sono adatti all'uso con i seguenti seggiolini auto Maxi-Cosi gruppo 0+: Maxi-Cosi Pebbles, Maxi-Cosi Cabriofix, Maxi-Cosi City.
- Prima dell'uso, rispettare sempre le indicazioni contenute nelle istruzioni del proprio seggiolino auto Maxi-Cosi.
- In tutte le operazioni indicate di seguito, verificare che il telaio sia completamente aperto ed il freno azionato.

### Installazione degli adattatori Maxi-Cosi sul telaio

- Ai due lati del telaio si trovano due punti di fissaggio retrattili. Verificare che questi punti di fissaggio siano in posizione verticale.
- L'adattatore contrassegnato con la lettera "R" va installato sul lato destro, l'adattatore recante la lettera "L" sul lato sinistro.



- Far scivolare gli adattatori negli elementi di fissaggio e schiacciarli con decisione finché non si sente un clic.

#### Installazione del seggiolino auto Maxi-Cosi sugli adattatori

- Installare il seggiolino auto Maxi-Cosi sul telaio in direzione contraria al senso di marcia.
- Poggiare il seggiolino auto Maxi-Cosi con le cerniere centrali del manico in posizione perpendicolare sugli adattatori.
- Far scivolare il seggiolino auto Maxi-Cosi e premerlo con decisione sugli adattatori finché non si sente un clic per ciascun adattatore. Verificare che

il seggiolino auto Maxi-Cosi sia in posizione orizzontale e sia saldamente fissato provando a sollevarlo dal telaio.

#### Rimozione del seggiolino auto Maxi-Cosi dagli adattatori

- Utilizzare il sistema di blocco integrato nel seggiolino auto Maxi-Cosi.
- Sollevare il seggiolino auto Maxi-Cosi dal telaio in direzione verticale.

#### Rimozione degli adattatori Maxi-Cosi dal telaio (z2)

- Tirare verso l'alto i pulsanti di sblocco sul lato interno degli adattatori ed estrarre verticalmente gli adattatori dai punti di fissaggio.

## Introducción

- Para poder sacarle todo el partido a este producto, le aconsejamos que lo trate con cuidado y que haga bien las tareas de mantenimiento. Lea bien estas instrucciones antes de usar el carrito y guárdelas para su consulta en el futuro.
- Si tiene alguna duda, comentario, queja o problema póngase en contacto con su distribuidor o importador.
- Si quiere saber los accesorios de que dispone este producto o estar informado sobre los nuevos productos Mutsy, visite [www.mutsy.com](http://www.mutsy.com).

## ADVERTENCIAS

- ADVERTENCIA: Lea bien estas instrucciones antes de usar el carrito y guárdelas para su consulta en el futuro. El no seguir estas instrucciones puede afectar gravemente la seguridad de su hijo.
- ADVERTENCIA: Usted mismo es responsable de la seguridad de su hijo.
- ADVERTENCIA: El carrito es apto para niños desde el nacimiento hasta los 15 Kg.
- ADVERTENCIA: El capazo no es apto para niños que se puedan sentar independientemente, darse la vuelta o apoyarse sobre las manos y rodillas. El peso máximo permitido del niño es de 9 Kg.
- ADVERTENCIA: La silla de paseo no es apta para niños menores de 6 meses.
- ADVERTENCIA: La silla de paseo es apta para niños a partir de 6 meses y menos de 15 kg.
- ADVERTENCIA: Si se usa un asiento para coche, tenga en cuenta el peso máximo permitido indicado en el producto correspondiente.
- ADVERTENCIA: Debajo del bastidor, entre las ruedas, hay una cesta de la compra. El peso máximo permitido de esta cesta es de 5 Kg.
- ADVERTENCIA: En el capazo hay una serie de bolsillitos. El peso máximo permitido por bolsa es de 1 Kg.
- ADVERTENCIA: La sobrecarga puede provocar una situación inestable peligrosa.
- ADVERTENCIA: Si se colocan otros bolsos, accesorios o ambos sobre el producto que no sean los recomendados por el fabricante puede ser un riesgo para la estabilidad del carrito. Utilice exclusivamente accesorios originales Mutsy.
- ADVERTENCIA: Para evitar que se vuelque, no cuelgue bolsas de la compra u otros objetos pesados de la barra para empujar.
- ADVERTENCIA: No deje nunca a un niño desatendido dentro o cerca del carrito, esto puede ser peligroso.
- ADVERTENCIA: Hay que tener especial cuidado cuando se pliegue y despliegue el bastidor para evitar pillarse los dedos.
- ADVERTENCIA: Compruebe antes de cada uso si el carrito se ha abierto total y correctamente y está bloqueado.
- ADVERTENCIA: Compruebe antes de cada uso que los puntos de fijación del capazo, la silla de paseo y los adaptadores estén bien bloqueados.
- ADVERTENCIA: Compruebe antes de su uso que los accesorios estén bien sujetos.
- ADVERTENCIA: Utilice en el capazo un colchón con un grosor máximo de 25 mm.
- ADVERTENCIA: Utilice el carrito para un solo niño al mismo tiempo.
- ADVERTENCIA: Procure que el carrito tenga siempre el freno puesto cuando ponga al niño en el carrito.
- ADVERTENCIA: Asegure al niño con el cinturón de seguridad de cinco puntos en combinación con el arnés de la entretierna.
- ADVERTENCIA: Saque al niño del carrito antes de levantar el carrito o subir una escalera, escalera mecánica o ascensor.

- **ADVERTENCIA:** Cuando lo aparque ponga siempre el freno del carrito.
- **ADVERTENCIA:** Este producto no es apto para correr o patinar.
- El Mutsy EVO está aprobado según la norma EN 1888 de 2003; A1, A2, A3.

## Garantía

Todos los productos Mutsy cuentan con una garantía de 2 años, desde el día de la compra. Si se encuentra un error de producción, Mutsy encontrará una solución en colaboración con el minorista vendedor. La garantía cubre la reparación de tales fallos. La garantía no es válida para el intercambio o devolución de productos Mutsy.

La garantía únicamente se concede, si presenta lo siguiente en la tienda donde compró el producto:

- una tarjeta de garantía rellena
- una copia de su prueba de compra
- una descripción clara del defecto
- el producto en sí

La tarjeta de garantía se puede encontrar en [www.mutsy.com/service/garantía](http://www.mutsy.com/service/garantía)

Complete y rellene correctamente los datos de esta tarjeta y envíela digitalmente. Se le pedirá que cumplimente el número de serie. Este número se encuentra en la pegatina blanca del producto, normalmente en la base.

## La garantía no cubre:

- descoloramiento o cambios de color.
- manchas de humedad en los tejidos.
- defectos por el uso de productos imitación de Mutsy.
- una reclamación sin la prueba de compra.
- uso incorrecto o impropio.
- desgaste por el uso diario del producto.
- daños por mal mantenimiento, negligencia o un accidente.

- daños por modificaciones por parte del cliente, no autorizados por Mutsy.
- daños de los que se informa más de 2 meses después de que ocurran.

La seguridad es muy importante para Mutsy. Por eso cumplimos con los requisitos más altos de seguridad:

- Europa: EN 1888
- Gran Bretaña: BS EN 1888
- Canadá: SOR/ 85 -379
- EEUU: ASTM F833

Para cualquier duda o comentario, no dude en contactarnos en:

[www.mutsy.com/contact](http://www.mutsy.com/contact)

## Mantenimiento y puntos de atención

### El bastidor

- Compruebe el mecanismo de bloqueo del bastidor con regularidad. Después de limpiarlo puede aplicar un poco de spray con teflón y frotar con un paño suave. Esto también se aplica a todas las partes móviles.

### Las ruedas

- Para que las ruedas giren con suavidad, hay que limpiar los ejes de las ruedas con regularidad y frotarlos con vaselina sin ácido. Nunca engrase las ruedas con aceite.

### Los tejidos

- Las partes textiles extraíbles se pueden lavar a mano con un detergente para ropa delicada (no más de 30°C). Para lavarlos no los meta en la lavadora o la secadora.
- Todos los tejidos Mutsy han pasado las pruebas de impermeabilidad, pero si los carritos se mojan mucho, la humedad puede penetrar en el forro interior y exterior y dejar cercos. Para evitarlo, le aconsejamos que utilice el forro para la lluvia cuando haga mal tiempo.
- Las manchas en el tejido exterior o el

forro las puede tratar frotándolas con agua jabonosa sin lejía. Haga el tratamiento en toda la superficie.

- Si el carrito está húmedo, despliegue la capota para que se seque.
- A pesar de la cuidadosa selección y las pruebas de color, los tejidos Mutsy pueden sufrir descoloración. Mutsy no se responsabiliza bajo ningún concepto de la descoloración del tejido.

## Contenido de las cajas

- 1 bastidor con cestita
- 2 ruedas delanteras
- 2 ruedas traseras
- 1 silla de paseo
- 1 capazo (optativo)

## Esquema

### Listado del esquema de piezas

1. Barra para empujar
2. Botones de desbloqueo
3. Regulador de la barra para empujar
4. Punto de fijación del bastidor
5. Pedal de freno
6. Rueda trasera
7. Rueda delantera
8. Bloqueo de rueda giratoria
9. Reposapiés
10. Respaldo
11. Reposapiernas
12. Regulador del reposapiernas
13. Desbloqueo silla de paseo
14. Barra de seguridad
15. Cinturón de seguridad de cinco puntos
16. Capota
17. Cierre del bastidor

## Montaje

### Orden del montaje

- Desbloquear y abrir el bastidor
- Montar las ruedas traseras
- Montar las ruedas delanteras
- Colocar capazo o silla de paseo

## Orientación

- Las especificaciones en el texto “hacia adelante”, “hacia atrás”, “izquierda” o “derecha” del carrito se indican desde el punto de vista del usuario que empuja el carrito.

## El bastidor

### Cómo desplegar el bastidor (a, b)

- Pulse el cierre del bastidor (a1) y mueva la parte superior del bastidor hacia arriba hasta que se oiga un clic (a2).
- Empuje los botones a ambos lados de la barra para empujar (b1) y súbala girándola (b2).
- La barra para empujar cuenta con cuatro posiciones. Suelte los botones cuando la barra de empujar esté a la altura deseada.
- Compruebe antes de utilizarlo si el carrito se ha abierto correctamente y está bloqueado.

### Cómo plegar el bastidor (d)

- Colóquese detrás del bastidor y ponga el freno.
- Empuje los botones a ambos lados de la barra para empujar y bájela girándola hasta que llegue a la posición más baja.
- Esta posición se indica con una marca en el punto de articulación (d1).
- Tire de los botones de desbloqueo en la parte interior del bastidor (d2) y empuje después la parte superior del bastidor hacia abajo.
- El cierre del bastidor se bloqueará automáticamente cuando lo pliegue.
- El bastidor se pliega incluso más si bloquea las ruedas giratorias antes de plegarlo (h).

## Las ruedas

### Cómo montar las ruedas traseras (e)

- Deslice el eje de la rueda trasera en la carcasa de la rueda trasera hasta que

oiga un clic. Tire de la rueda para comprobar que está fija.

## Cómo desmontar las ruedas traseras (f)

- Presione el botón en la parte exterior de la rueda trasera y sáquela tirando de la carcasa.

## Cómo montar las ruedas delanteras (g)

- Introduzca la carcasa deslizándola en el eje de la rueda delantera hasta que oiga un clic. Tire de la rueda para comprobar que está fija.

## Cómo desmontar las ruedas delanteras (g)

- Presione el botón delantero de la rueda delantera y sáquela tirando de su carcasa.

## Cómo empujarlo

### Las ruedas giratorias (h)

- Gire hacia adentro la anilla sobre ambas ruedas delanteras para bloquear las ruedas giratorias. Las ruedas giratorias se bloquean automáticamente si se colocan en la dirección hacia adelante.
- Gire hacia afuera la anilla sobre ambas ruedas delanteras para desbloquear las ruedas giratorias.

### El freno (i)

- El pedal de freno está en el centro del eje trasero. Pise y empuje el pedal para bloquear el freno.
- Levante el pedal con el pie para desbloquear el freno.

### La barra para empujar (c)

- La barra para empujar cuenta con cuatro posiciones. Presione los botones a ambos lados de la barra para empujar y súbala o bájela girándola.
- Suelte los botones cuando la barra de empujar esté a la altura deseada.

## El capazo (hasta 9 Kg)

- El capazo es apto para llevar a niños tumbrados desde el nacimiento hasta los 9 Kg.
- El capazo no es apto para niños que se puedan sentar independientemente, darse la vuelta o apoyarse sobre las manos y rodillas.
- También puede usar el capazo sin el bastidor.
- Compruebe regularmente si la base, los bordes y las asas del capazo están gastados.
- Procure que cuando realice cualquiera de las siguientes operaciones, el bastidor esté totalmente desplegado y el freno en posición de bloqueo.

## Cómo colocar los adaptadores del capazo (j)

- Los dos puntos de fijación plegables están a ambos lados del bastidor. Procure que los puntos de fijación estén en posición vertical.
- El adaptador marcado con 'R' se coloca en la parte derecha del bastidor, el que está marcado con 'L' a la izquierda.
- Introduzca los adaptadores en las partes de fijación y empújelos hasta que oiga un clic.

## Cómo colocar el capazo (k)

- Coloque el capazo hacia atrás y dirigido al bastidor.
- Agarre bien el capazo por las asas a ambos lados y colóquelo recto encima de los adaptadores.
- Introduzca el capazo en los adaptadores y empújelo firmemente hasta que se oiga un clic a ambos lados.
- Compruebe que el capazo está horizontal y esté firmemente fijado intentando levantarlo del bastidor.

## Cómo sacar el capazo (l)

- Agarre bien el capazo por las asas a

ambos lados. Empuje los botones de desbloqueo y manténgalos pulsados.

- Levante el capazo de los adaptadores en dirección vertical.

#### Cómo quitar los adaptadores de capazo (m)

- Tire hacia arriba de los botones de desbloqueo en la parte interior de los adaptadores y sáquelos en dirección vertical de los puntos de fijación.

#### La capota (n)

- La capota se coloca moviéndola hacia arriba.
- Empuje los botones a ambos lados de la capota y déjelos pulsados, para bajarla.

#### Las asas

- Para cargar el capazo, hay que abrochar las asas a las piezas de plástico.
- Retire las asas cuando haya un niño en el capazo.

#### Cómo montar el forro de lluvia en la capota (o)

- La capota tiene que estar colocada en el capazo.
- Coloque el forro de lluvia sobre el capazo desde arriba y procure que cubra todo el capazo y que se cierre por debajo del capazo.

#### La silla de paseo (6 meses - 15 kg)

- La silla de paseo es apta para niños de 6 meses con un peso de hasta 15 Kg y que se puedan sentar solos.
- La silla de paseo se puede plegar y desplegar junto con el bastidor y no hace falta sacarla.
- El respaldo y reposapiernas son regulables.
- Procure que cuando realice cualquiera de las siguientes operaciones, el bastidor esté totalmente desplegado y el freno en posición de bloqueo.

#### Cómo colocar la silla de paseo (p,q)

- Los dos puntos de fijación plegables están a ambos lados del bastidor. Procure que los puntos de fijación estén en posición vertical.
- Póngase delante del bastidor.
- El asiento se puede colocar sobre el bastidor en ambas direcciones.
- Agarre el asiento por los botones de desbloqueo de los laterales y empuje el asiento hacia abajo en los puntos de fijación hasta que se oiga un clic.
- Compruebe que el asiento esté firmemente fijado intentando levantarlo del bastidor.

#### Cómo quitar la silla de paseo (r)

- Póngase delante del bastidor.
- Agarre la silla por los botones de desbloqueo de los laterales y tire hacia arriba de los botones con los dedos. El asiento se puede sacar de los puntos de fijación levantándolo hacia arriba.

#### Cómo plegar el bastidor con la sillita orientada hacia delante

- Póngase detrás del bastidor y procure que el respaldo esté en posición totalmente vertical.
- Presione los botones a ambos lados de la barra para empujar y bájela girándola hasta que llegue a la posición más baja.
- Esta posición se indica con una marca en el punto de articulación.
- Tire de los botones de desbloqueo en la parte interior del bastidor y empuje después la parte superior del bastidor hacia abajo.
- Tire hacia arriba del botón en la parte posterior del asiento, manténgalo arriba y bascule el respaldo hacia atrás hasta que esté totalmente plano.
- Presione los botones a ambos lados del reposapiernas y bájelo totalmente.

## Cómo regular el respaldo (s)

- Tire hacia arriba del botón en la parte trasera del asiento y manténgalo subido.
- El respaldo cuenta con cuatro posiciones. Colóquelo en la posición deseada y suelte el botón para bloquearlo.

## Cómo regular el reposapiernas (t)

- Suba el reposapiernas para que esté en la posición alta.
- Pulse en los botones a ambos lados del reposapiernas y bájelo para que esté en la posición baja.

## Cómo colocar y quitar la barra de seguridad (t)

- Empuje los extremos de la barra de protección en las ranuras correspondientes de la silla hasta que se oiga un clic.
- Presione a ambos lados los botones de desbloqueo en la parte exterior de la barra de protección y sáquela del asiento.

## El reposapiés integrado (v)

- Alrededor del reposapiernas de la silla de paseo hay una cremallera. Puede abrir esta cremallera para conseguir un reposapiés más alto para el niño. El niño puede apoyar los pies en la abrazadera de aluminio del reposapiernas. Si el niño es más grande, puede volver a cerrar la cremallera para que el niño ponga los pies en el reposapiés de plástico del bastidor.

## La capota (u1, u2)

- Agarre la abrazadera delantera de la capota por el centro y muévala hacia adelante o hacia atrás para regular la capota. (u1)
- Abra la cremallera en el centro para agrandarla. Cierre la cremallera para volver a hacerla más pequeña. (u2)
- Tire hacia afuera de la solapa en la parte delantera de la capota para agran-

darla. Empuje la solapa para hacerla más pequeña.

## Cómo montar el forro de lluvia en la silla de paseo (w)

- Procure que la capota de la silla de paseo esté en posición vertical.
- Si hace falta abra la cremallera del forro de lluvia para conectarlo a la capota desplegada de la silla de paseo.
- Coloque el forro de lluvia sobre la silla de paseo desde arriba y procure que cubra la parte de atrás del respaldo y todo el reposapiernas.

## El cinturón de seguridad de 5 puntos (x, y)

- Coloque al niño en la silla de paseo y asegúrese de que las piernas se encuentran a ambos lados del arnés de la entropierna. Procure que el cinturón de cintura y hombros esté bien colocado en el niño e introduzca las dos pestañas de plástico en la parte central del cinturón del arnés de la entropierna.
- Para regular el largo de los cinturones de hombros, suelte la presilla del protector de hombros. Las hebillas del cinturón estarán ahora sueltas para poder regular el largo. Para cambiar el largo, deslice las hebillas por el cinturón de hombros hasta que ambos cinturones se ajusten bien al niño. Una vez terminado, vuelva a conectar el cinturón a ambos lados por medio de la presilla.
- El respaldo cuenta con tres posiciones para los cinturones de hombros. Para cambiar la posición suelte ambos cinturones de hombros pasando las anillas de fijación por las aperturas en la parte posterior de la silla. Introduzca las anillas de fijación por la apertura deseada para que los cinturones de hombros estén fijados.
- Compruebe con frecuencia el largo y la posición de los cinturones y cámbielos si hace falta.

### Silla de coche Safe2go (hasta 13 kg)

- Procure que cuando realice cualquiera de las siguientes operaciones, el bastidor esté totalmente desplegado y el freno en posición de bloqueo.

### Cómo colocar los adaptadores Safe2go en el bastidor

- Los dos puntos de fijación plegables están a ambos lados del bastidor. Procure que los puntos de fijación estén en posición vertical.
- El adaptador marcado con 'R' se coloca en la parte derecha del bastidor, el que está marcado con 'L' a la izquierda.
- Introduzca los adaptadores en las partes de fijación y empújelos hasta que oiga un clic.

### Cómo colocar la silla de coche Safe2go

- Coloque la silla de coche Safe2go hacia atrás y dirigido al bastidor.
- Coloque la silla de coche Safe2go con los puntos centrales de articulación del mango de carga justo encima de los adaptadores.
- Introduzca la silla de coche Safe2go en los adaptadores empujándola hasta que se oiga un clic por ambos lados.
- Compruebe que la silla Safe2go esté horizontal y esté firmemente fijada intentando levantarla del bastidor.

### Cómo sacar la silla de coche Safe2go

- Presione los botones de ambos adaptadores para desbloquear la silla de coche Safe2go.
- Levante la Safe2go desde el bastidor.

### Cómo sacar los adaptadores de la Safe2go (z1)

- Tire hacia arriba de los botones de desbloqueo en la parte interior de los adaptadores y sáquelos de los puntos de fijación hacia arriba.

### La silla de coche Maxi-Cosi

- Los adaptadores de silla de coche Maxi-Cosi son aptos para usarlos con el siguiente grupo de sillas Maxi-Cosi O+: Maxi-Cosi Pebbles, Maxi-Cosi Cabrio-fix, Maxi-Cosi City.
- Respete la normativa del manual de su silla de coche Maxi-Cosi antes de usarla.
- Procure que cuando realice cualquiera de las siguientes operaciones, el bastidor esté totalmente desplegado y el freno en posición de bloqueo.

### Cómo colocar los adaptadores Maxi-Cosi en el bastidor

- Los dos puntos de fijación plegables están a ambos lados del bastidor. Procure que los puntos de fijación estén en posición vertical.
- El adaptador marcado con 'R' se coloca en la parte derecha del bastidor, el que está marcado con 'L' a la izquierda.
- Introduzca los adaptadores en las partes de fijación y empújelos hasta que oiga un clic.

### Cómo colocar la silla de coche Maxi-Cosi en los adaptadores

- Coloque la silla de coche Maxi-Cosi desde atrás en la dirección del bastidor.
- Coloque la silla de coche Maxi-Cosi con los puntos centrales de articulación del mango de carga justo encima de los adaptadores.
- Introduzca la silla de coche Maxi-Cosi en los adaptadores empujándola hasta que se oiga un clic por ambos lados. Compruebe que la silla de coche Maxi-Cosi esté horizontal y esté firmemente fijada intentando levantarla del bastidor.

### Cómo sacar la silla de coche Maxi-Cosi de los adaptadores

- Desbloquee la silla de de coche Maxi-Cosi.



- 
- Levante la Maxi-Cosi del bastidor.

### Cómo sacar los adaptadores de la Maxi-Cosi del bastidor (z2)

- Tire hacia arriba de los botones de desbloqueo en la parte interior de los adaptadores y sáquelos de los puntos de fijación hacia arriba.

## Wstęp

- W celu optymalnego wykorzystania niniejszego produktu, zalecamy, aby ostrożnie go używać i utrzymywać w dobrym stanie. Przed użyciem wózka dziecięcego należy dokładnie przeczytać niniejszą instrukcję obsługi oraz zachować ją w celach informacyjnych.
- W razie pytań, uwag, problemów lub skarg prosimy się skontaktować ze swoim dostawcą bądź importerem.
- Jeżeli chcą Państwo wiedzieć, jakie akcesoria są dostępne do tego produktu, albo chcieliby Państwo mieć aktualne informacje na temat nowych produktów Mutsy, prosimy zajrzeć na stronę [www.mutsy.com](http://www.mutsy.com).

## OSTRZEŻENIA

- OSTRZEŻENIE: Dokładnie przeczytać niniejszą instrukcję obsługi oraz zachować ją w celach informacyjnych. Nieprzestrzeganie instrukcji obsługi może mieć poważne skutki dla bezpieczeństwa dziecka.
- OSTRZEŻENIE: Odpowiedzialność za bezpieczeństwo dziecka ponosi użytkownik fotelika.
- OSTRZEŻENIE: Wózek dziecięcy jest przeznaczony dla dzieci od urodzenia aż do osiągnięcia przez nie 15 kg.
- OSTRZEŻENIE: Gondola do przewożenia nie jest przeznaczona dla dzieci, które potrafią samodzielnie siedzieć, przewracać się albo podnosić na rączkach i kolanach. Maksymalny dopuszczalny ciężar dziecka wynosi 9 kg.
- OSTRZEŻENIE: Siedzisko wózka spacerowego nie jest przeznaczone dla dzieci poniżej 6 miesięcy.
- OSTRZEŻENIE: Wózek dziecięcy jest przeznaczony dla dzieci od 6 miesięcy aż do osiągnięcia przez nie 15 kg.
- OSTRZEŻENIE: Podczas używania fotelika samochodowego należy przestrzegać maksymalnego dopuszczalnego ciężaru podanego na danym produkcie.
- OSTRZEŻENIE: Pomiędzy kótkami pod stelażem znajduje się koszyk na zakupy. Jego maksymalne dopuszczalne obciążenie wynosi 5 kg.
- OSTRZEŻENIE: Na gondoli do przewożenia znajdują się kieszenie. Ich maksymalne dopuszczalne obciążenie wynosi 1 kg na kieszeń.
- OSTRZEŻENIE: Nadmierne obciążenie może doprowadzić do zagrożenia i braku stabilności.
- OSTRZEŻENIE: Umieszczanie toreb lub akcesoriów na produkcie w sposób niezgodny z zaleceniami producenta może spowodować brak stabilności wózka dziecięcego. Należy używać wyłącznie oryginalnych akcesoriów Mutsy.
- OSTRZEŻENIE: Na popychaczu nie wolno wieszając toreb z zakupami ani innych ciężkich przedmiotów w związku z możliwością przewrócenia się wózka.
- OSTRZEŻENIE: Nigdy nie wolno zostawiać dziecka wózku w ani przy nim bez nadzoru, ponieważ może to być niebezpieczne.
- OSTRZEŻENIE: Należy zachować ostrożność podczas składania lub rozkładania stelaża, aby uniknąć przycięcia palców.
- OSTRZEŻENIE: Przed każdorazowym użyciem wózka dziecięcego sprawdzić, czy stelaż został prawidłowo i całkowicie rozłożony oraz zablokowany.
- OSTRZEŻENIE: Przed każdorazowym użyciem sprawdzić, czy punkty mocujące gondoli do przewożenia, siedziska wózka spacerowego albo łączniki są właściwie zablokowane.
- OSTRZEŻENIE: Przed każdorazowym użyciem wózka dziecięcego zawsze należy sprawdzać, czy akcesoria zostały prawidłowo założone.

- **OSTRZEŻENIE:** W gondoli należy używać materaca o grubości maksymalnie 25 mm.
- **OSTRZEŻENIE:** W wózku dziecięcym może się znajdować jednocześnie jedno dziecko.
- **OSTRZEŻENIE:** Wkładając dziecko do wózka dziecięcego, zawsze należy się upewnić, że wózek jest zablokowany przy użyciu hamulca.
- **OSTRZEŻENIE:** Zawsze należy zapinać dziecko za pomocą 5-punktowego pasa bezpieczeństwa w połączeniu z barierką zabezpieczającą znajdującą się między nogami.
- **OSTRZEŻENIE:** Przed podniesieniem wózka dziecięcego albo wniesieniem go po schodach (ruchomych) bądź włożeniem go do windy należy wyjąć dziecko z wózka.
- **OSTRZEŻENIE:** Parkując wózek dziecięcy, zawsze należy go blokować przy użyciu hamulca.
- **OSTRZEŻENIE:** Niniejszy produkt nie jest przeznaczony do biegania ani jeżdżenia na rolkach.
- Wózek Mutsy EVO został zatwierdzony zgodnie z normą EN 1888 z 2003 roku; A1, A2, A3.

## Gwarancja

Okres gwarancji dla wszystkich produktów Mutsy wynosi 2 lata od daty zakupu. W razie stwierdzenia wady fabrycznej, firma Mutsy zajmie się rozwiązaniem problemu we współpracy ze sprzedawcą. Naprawy tego rodzaju wad objęte są gwarancją. Gwarancja traci ważność z chwilą wymiany lub zwrotu produktu Mutsy.

Gwarancji udziela się wyłącznie po przedłożeniu sprzedawcy, u którego dokonano zakupu produktu, następujących informacji:

- wypełnioną kartę gwarancyjną

- kopię dowodu zakupu
- pełny opis wady
- produkt.

Kartę gwarancyjną można znaleźć na stronie:

[www.mutsy.com/service/gwarancji](http://www.mutsy.com/service/gwarancji)

Prosimy o dokładne i prawidłowe wypełnienie karty oraz przesłanie jej drogą elektroniczną. Należy także podać numer seryjny produktu. Numer ten można znaleźć na białej naklejce umieszczonej na produkcie, która przeważnie znajduje się pod spodem.

## Gwarancja nie obejmuje:

- odbarwień i trwałości koloru,
- uszkodzeń obicia powstałych wskutek działania wody,
- usterek powstałych wskutek użycia nieoryginalnych produktów Mutsy,
- reklamacji bez dowodu zakupu,
- uszkodzeń powstałych wskutek niezgodnego z instrukcją lub niewłaściwego użytkowania,
- normalnego zużycia w eksploatacji,
- uszkodzeń powstałych wskutek nieprawidłowej konserwacji, zaniedbania lub wypadku,
- uszkodzeń powstałych w związku z przeróbką dokonaną samodzielnie, bez autoryzacji Mutsy,
- wad zgłoszonych ponad 2 miesiące od ich stwierdzenia.

Dla Mutsy bezpieczeństwo jest bardzo ważne. Dlatego spełniamy najbardziej rygorystyczne normy bezpieczeństwa:

- Europa EN 1888
- UK: BS EN 1888
- Kanada: SOR/ 85 -379
- USA: ASTM F833

Z pytaniami albo uwagami można się do nas zwracać za pośrednictwem strony internetowej [www.mutsy.com/contact](http://www.mutsy.com/contact)

## Konserwacja i kwestie wymagające uwagi

### Stelaż

- Należy regularnie sprawdzać mechanizm blokujący stelaż. Po czyszczeniu można go spryskać niewielką ilością środka teflonowego oraz wypolerować przy użyciu miękkiej ściereczki. Dotyczy to także pozostałych ruchomych części.

### Koła

- Aby kółka mogły się lekko obracać, osie powinny być regularnie czyszczone oraz smarowane bezkwasową wazeliną. Kółek nigdy nie wolno smarować olejem.

### Materiały

- Zdejmowane materiały można prać ręcznie przy użyciu delikatnego środka do prania (temperatura wody nie może przekraczać 30°C). Do prania nie używać pralki ani suszarki.
- Wszystkie tkaniny, z których zrobione są produkty Mutsy, zostały przetestowane. Jednak jeśli wózek będzie bardzo mokry, wilgoć może dostać się do obicia wewnętrznego i zewnętrznego oraz pozostawić ślady. Aby tego uniknąć, zaleca się używanie przy złej pogodzie osłony przeciwdeszczowej.
- Plamy na obiciu zewnętrznym albo podbiciu można usunąć przy użyciu mydła w płynie, które nie zawiera środków wybielających. Zawsze należy zmywać całą plamę.
- Mokry wózek dziecięcy zawsze zostawiać do wysuszenia z naciągniętym daszkiem.
- Mimo że tkaniny Mutsy zostały wybrane z najwyższą dbałością i przetestowane pod kątem trwałości kolorów, mogą ulec odbarwieniu. Mutsy nie ponosi żadnej odpowiedzialności za ewentualne odbarwienia.

### Zawartość pudełka

- 1 stelaż z koszykiem na zakupy

- 2 przednie kółka
- 2 tylne kółka
- 1 siedzisko wózka spacerowego
- 1 gondola (opcjonalnie)

### Przegląd

#### Lista dotycząca rysunku ogólnego

1. Popychacz
2. Przyciski zwalniające
3. Regulacja popychacza
4. Punkt mocujący stelaża
5. Pedał hamulca
6. Kółko tylne
7. Kółko przednie
8. Blokada kółka samonastawnego
9. Oparcie na stopy
10. Oparcie na plecy
11. Oparcie na nogi
12. Ustawienie oparcia na nogi
13. Odblokowanie siedziska wózka spacerowego
14. Pałąk przedni
15. 5-punktowy pas bezpieczeństwa
16. Daszek
17. Zamknięcie stelaża

### Montaż

#### Kolejność montowania

- Odblokować i rozłożyć stelaż
- Założyć kółka tylne
- Założyć kółka przednie
- Umieścić gondolę albo siedzisko wózka spacerowego

### Kierunek

- Odwołania w tekście dotyczące przodu, tyłu, lewej albo prawej strony wózka dziecięcego zostały opisane z perspektywy użytkownika znajdującego się za wózkiem.

### Stelaż

#### Rozkładanie stelaża (a, b)

- Wcisnąć do środka zamknięcie stelaża (a1) i wysuwać górną część stelaża do góry, aż będzie słychać kliknięcie. (a2)

- Nacisnąć przyciski znajdujące się po obu stronach popychacza (b1) i wysunąć popychacz do góry (b2).
- Popychacz można ustawić na czterech wysokościach. Należy puścić przyciski, gdy popychacz znajdzie się na wymaganej wysokości.
- Przed każdorazowym użyciem wózka dziecięcego sprawdzić, czy stelaż został prawidłowo rozłożony i zablokowany.

## Składanie stelaża (d)

- Należy stanąć za stelażem i zablokować go przy użyciu hamulca.
- Nacisnąć przyciski znajdujące się po obu stronach popychacza i wsunąć popychacz w dół aż do ustawienia w niższej pozycji (d1).
- Jest ona pokazana za pomocą znaku znajdującego się na punkcie zawiasowym.
- Pociągnąć do siebie przyciski zwalnające znajdujące się po wewnętrznej stronie stelaża (d2), a następnie wcisnąć najwyższą część stelaża na dół.
- Podczas składania stelaża zamek blokuje się automatycznie.
- Stelaż można dodatkowo złożyć, jeżeli kółka samonastawne zostaną najpierw zablokowane (h).

## Koła

### Montowanie kółek tylnych (e)

- Przesuwać oś tylnego kółka w obudowie koła, aż będzie słychać kliknięcie. Pociągnąć za kółko, aby sprawdzić, czy jest dobrze zamocowane.

### Demontowanie kółek tylnych (f)

- Nacisnąć na przycisk znajdujący się po zewnętrznej stronie tylnego kółka, po czym wyjąć je z obudowy.

### Montowanie kółek przednich (g)

- Przesuwać do góry oś przedniego kółka w obudowie koła, aż będzie słychać klik-

nięcie. Pociągnąć za kółko, aby sprawdzić, czy jest dobrze zamocowane.

### Demontowanie kółek przednich (g)

- Nacisnąć na przycisk znajdujący się z przodu przedniego kółka, po czym wyjąć je z obudowy.

## Sterowanie

### Kółka samonastawne (h)

- Obrócić do wewnątrz z obu stron pierścieni znajdujących się ponad przednim kółkiem w celu zablokowania kół samonastawnych. Kółka samonastawne blokują się automatycznie, gdy kółka są ustawione do przodu.
- Obrócić na zewnątrz z obu stron pierścieni znajdujących się ponad przednim kółkiem w celu odblokowania kół samonastawnych.

### Hamulec (i)

- Pedał hamulca znajduje się na środku tylnej osi. Wcisnąć nogą pedał na dół w celu jego zablokowania.
- Podnieść nogą pedał do góry w celu jego odblokowania.

### Popychacz (c)

- Popychacz można ustawić na czterech wysokościach. Nacisnąć przyciski znajdujące się po obu stronach popychacza i wysunąć popychacz do góry albo wsunąć na dół.
- Należy puścić przyciski, gdy popychacz znajdzie się na wymaganej wysokości.

### Gondola do przewożenia dziecka (do 9 kg)

- Gondola jest przeznaczona do przewożenia dzieci w pozycji leżącej, począwszy od narodzin aż do osiągnięcia przez nie 9 kg.
- Gondola do przewożenia nie jest przeznaczona dla dzieci, które potrafią samodzielnie siedzieć, przewracać się

albo podnosić na rączkach i kolanach.

- Gondoli można także używać bez stelaża.
- Regularnie należy sprawdzać spód, uchwyty do przenoszenia i krawędzie gondoli pod kątem zużycia.
- Wykonując wszystkie poniższe czynności, należy się upewnić, że stelaż jest całkowicie rozłożony, a hamulec jest w pozycji zablokowanej.

### Wkładanie łączników do gondoli (j)

- Po obu stronach stelaża znajdują się dwa zamykane punkty mocujące. Należy się upewnić, że owe punkty znajdują się w pozycji pionowej.
- Łącznik oznaczony literą „R” jest umieszczony po prawej stronie stelaża, natomiast łącznik oznaczony literą „L” znajduje się po lewej stronie.
- Opuścić łączniki w elementach mocujących oraz mocno przyciskać, aż będzie słychać kliknięcie.

### Wkładanie gondoli (k)

- Włożyć gondolę tyłem do kierunku stelaża.
- Chwycić gondolę za uchwyty po bokach i umieścić ją prosto nad łącznikami.
- Opuścić gondolę, by osiadły w łącznikach oraz mocno przyciskać, aż będzie słychać kliknięcie po obu stronach.
- Sprawdzić, czy gondola znajduje się w pozycji poziomej oraz czy jest dobrze zamocowana, próbując podnieść ją ze stelaża.

### Wymywanie gondoli (l)

- Chwycić gondolę za uchwyty znajdujące się po bokach. Nacisnąć przyciski zwalnające i przytrzymać.
- Wyjąć gondolę z łączników w pozycji pionowej.
- Wymywanie łączników do gondoli (m)
- Pociągnąć do góry przyciski zwalnające znajdujące się po wewnętrznej stronie łączników, a następnie wyjąć łączniki pionowo z punktów mocujących.

### Daszek (n)

- Daszek ustawia się, pociągając go do góry.
- Nacisnąć przyciski znajdujące się po obu stronach daszka i przytrzymać. Teraz można daszek opuścić na dół.

### Uchwyty do przenoszenia

- Aby przenieść gondolę, należy włożyć uchwyty do przenoszenia do plastikowych elementów.
- Gdy dziecko znajduje się w gondoli, należy się upewnić, że uchwyty do przenoszenia zostały zdjęte.

### Zakładanie osłony przeciwdeszczowej na gondolę (o)

- Należy się upewnić, że daszek gondoli jest postawiony.
- Zakładać osłonę przeciwdeszczową na gondolę od góry do dołu oraz upewnić się, że osłona przylega pod spodem do gondoli ze wszystkich stron.

### Siedzisko wózka spacerowego (6 miesięcy-15 kg)

- Siedzisko wózka spacerowego jest przeznaczone dla dzieci – które potrafią samodzielnie siedzieć – od 6 miesięcy aż do osiągnięcia przez nie 15 kg.
- Może być składane i rozkładane wraz ze stelażem, a więc nie trzeba go wyjmować.
- Oparcie na plecy i nogi można regulować.
- Wykonując wszystkie poniższe czynności, należy się upewnić, że stelaż jest całkowicie rozłożony, a hamulec jest w pozycji zablokowanej.

### Zakładanie siedziska wózka spacerowego (p,q)

- Po obu stronach stelaża znajdują się dwa zamykane punkty mocujące. Należy się upewnić, że owe punkty znajdują się w pozycji pionowej.
- Stanąć z przodu stelaża.
- Siedzisko może być umieszczone na

stelażu w obie strony.

- Trzymać siedzisko po bokach przy przyciskach zwalniających i wcisnąć je w punkty mocujące, aż będzie słychać kliknięcie.
- Sprawdzić, czy siedzisko jest dobrze zamocowane, próbując je podnieść ze stelaża.

## Wyjmowanie siedziska wózka spacerowego (r)

- Stanąć z przodu stelaża.
- Trzymać siedzisko po bokach przy przyciskach zwalniających i pociągnąć palcami przyciski do góry. Siedzisko można wyjąć z punktów mocujących w pozycji pionowej.

## Składanie stelaża z siedziskiem skierowanym do przodu

- Stanąć za stelażem oraz upewnić się, że oparcie na plecy siedziska jest proste.
- Nacisnąć przyciski znajdujące się po obu stronach popychacza i wsunąć popychacz w dół aż do ustawienia na najniższej pozycji.
- Jest ona pokazana za pomocą znaku znajdującego się na punkcie zawiasowym.
- Pociągnąć do siebie przyciski zwalniające znajdujące się po wewnętrznej stronie stelaża, a następnie wcisnąć najwyższą część stelaża na dół.
- Pociągnąć do góry przycisk znajdujący się z tyłu siedziska, trzymać go w górnej pozycji oraz przechylać oparcie na plecy do tyłu, aż będzie leżeć zupełnie płasko.
- Nacisnąć przyciski znajdujące się po zewnętrznej stronie oparcia na nogi, po czym wcisnąć oparcie na dół aż do samego końca.

## Regulowanie oparcia na plecy (s)

- Pociągnąć do góry przycisk znajdujący się z tyłu siedziska i trzymać w takiej pozycji.
- Oparcie na plecy można ustawić na czterech pozycjach. Ustawić oparcie na

plecy w żądanej pozycji i puścić przycisk w celu jego zablokowania.

## Regulowanie oparcia na nogi (t)

- Podnieść oparcie na nogi, aby je ustawić u góry.
- Nacisnąć przyciski znajdujące się po zewnętrznej stronie oparcia na nogi, po czym wcisnąć oparcie na dół.

## Mocowanie i zdejmowanie przedniego pałąka (t)

- Wcisnąć końcówki przedniego pałąka do przeznaczonych do tego celu otworów, które znajdują się w siedzisku, aż będzie słychać kliknięcie.
- Nacisnąć przyciski zwalniające znajdujące się po zewnętrznej stronie przedniego pałąka oraz wyjąć pałąk z siedziska.

## Zintegrowane oparcie na nogi (v)

- Wokół oparcia na nogi w siedzisku wózka spacerowego znajduje się zamek. Aby dać dziecku wyższe oparcie na nogi, należy otworzyć zamek. Stopy dziecka mogą spoczywać na aluminiowej ramie oparcia na nogi. Gdy dziecko jest większe, można ponownie zamknąć zamek, a dziecko może położyć nogi na oparciu na nogi stelaża z tworzywa sztucznego.

## Daszek (u1, u2)

- W celu ustawienia daszka należy chwycić pałąk znajdujący się na środku i przesunąć do przodu albo do tyłu. (u1)
- Otworzyć zamek, który znajduje się w środku, aby bardziej powiększyć daszek. Zamknąć zamek, aby ponownie zmniejszyć daszek. (u2)
- Pociągnąć na zewnątrz klapę, która znajduje się z przodu daszka, aby dodatkowo powiększyć daszek. Wcisnąć klapę do środka, aby ponownie zmniejszyć daszek.

### Zakładanie osłony przeciwdeszczowej na wózek spacerowy (w)

- Upewnić się, że daszek wózka spacerowego znajduje się w pozycji wyprostowanej.
- Ewentualnie otworzyć zamek osłony przeciwdeszczowej, aby dobrze nakładła się na powiększony daszek wózka spacerowego.
- Zakładać osłonę przeciwdeszczową na wózek spacerowy od góry do dołu oraz upewnić się, że osłona zakrywa oparcie na plecy oraz na nogi.

### 5-punktowy pas bezpieczeństwa (x, y)

- Włożyć dziecko do wózka spacerowego oraz upewnić się, że nogi dziecka znajdują się po obu stronach barierki zabezpieczającej znajdującej się między nogami.
- Należy zadbać o to, aby pas biodrowy i pas barkowy był odpowiednio założony, po czym włożyć obie części z tworzywa sztucznego do środkowej części pasa w element barierki znajdujący się między nogami.
- Aby dostosować długość pasów barkowych, należy zwolnić za pomocą przycisku otulinę na szelki barkowe. Sprzączki pasa zostają uwolnione, dzięki czemu można teraz wyregulować długość. Długość należy dostosować przeciągając sprzączki przez pasy barkowe, aby oba pasy dobrze opinały dziecko. Po wyregulowaniu należy, przy użyciu przycisku, ponownie przymocować po obu stronach otulinę na szelki barkowe do pasa.
- Pasy barkowe zostały umieszczone w trzy pozycjach w oparciu na plecy. Aby wybrać odpowiednią pozycję, należy poluzować oba pasy barkowe, przekładając zaczepy znajdujące się z tyłu siedziska przez otwory. Przełożyć z powrotem zaczepy przez wybrane otwory, tak aby pasy barkowe zostały ponownie zamocowane.

- Należy regularnie sprawdzać długość i pozycję pasów oraz w razie konieczności wyregulować je.

### Fotelik samochodowy Safe2go (do 13 kg)

- Wykonując wszystkie poniższe czynności, należy się upewnić, że stelaż jest całkowicie rozłożony, a hamulec jest w pozycji zablokowanej.

### Zakładanie na stelażu łączników do fotelika Safe2go

- Po obu stronach stelaża znajdują się dwa zamykane punkty mocujące. Należy się upewnić, że owe punkty znajdują się w pozycji pionowej.
- Łącznik oznaczony literą „R” jest umieszczony po prawej stronie stelaża, natomiast łącznik oznaczony literą „L” znajduje się po lewej stronie.
- Opuścić łączniki, by osiadły w elementach mocujących oraz mocno przycisnąć, aż będzie słychać kliknięcie.

### Zakładanie fotelika samochodowego Safe2go

- Włożyć fotelik samochodowy Safe2go tyłem do kierunku stelaża.
- Umieścić fotelik samochodowy Safe2go ze środkowymi punktami obrotowymi uchwytu prosto na łącznikach.
- Opuścić fotelik samochodowy Safe2go i wcisnąć do łączników, aż w obu łącznikach będzie słychać kliknięcie.
- Sprawdzić, czy fotelik samochodowy Safe2go znajduje się w pozycji poziomej oraz czy jest dobrze zamocowany, próbując podnieść go ze stelaża.

### Wymywanie fotelika samochodowego Safe2go

- Nacisnąć przyciski znajdujące się na obu łącznikach, aby odblokować fotelik samochodowy Safe2go.
- Wyjąć fotelik Safe2go ze stelaża prosto do góry.



## Wymowanie łączników do fotelika samochodowego Safe2go (z1)

- Pociągnąć do góry przyciski zwalniające znajdujące się po wewnętrznej stronie łączników, a następnie wyjąć łączniki pionowo z punktów mocujących.

## Fotelik samochodowy Maxi-Cosi

- Łącznik do fotelika samochodowego Maxi-Cosi są przeznaczone do użytku z następującymi fotelikami Maxi-Cosi z grupy 0+: Maxi-Cosi Pebbles, Maxi-Cosi Cabriofix, Maxi-Cosi City.
- Przed użyciem fotelika samochodowego zawsze należy uwzględnić zalecenia zawarte w instrukcji obsługi fotelika Maxi-Cosi.
- Wykonując wszystkie poniższe czynności, należy się upewnić, że stelaż jest całkowicie rozłożony, a hamulec jest w pozycji zablokowanej.

## Zakładanie na stelażu łączników do fotelika Maxi-Cosi

- Po obu stronach stelaża znajdują się dwa zamykane punkty mocujące. Należy się upewnić, że owe punkty znajdują się w pozycji pionowej.
- Łącznik oznaczony literą „R” jest umieszczony po prawej stronie stelaża, natomiast łącznik oznaczony literą „L” znajduje się po lewej stronie.
- Opuścić łączniki, by osiadły w elemen-

tach mocujących oraz mocno przycisnąć, aż będzie słychać kliknięcie.

## Zakładanie fotelika samochodowego Maxi-Cosi na łącznikach

- Włożyć fotelik samochodowy Maxi-Cosi tyłem do kierunku stelaża.
- Umieścić fotelik samochodowy Maxi-Cosi ze środkowymi punktami obrotowymi uchwytu prosto na łącznikach.
- Opuścić fotelik samochodowy Maxi-Cosi i wcisnąć do łączników, aż w obu łącznikach będzie słychać kliknięcie. Sprawdzić, czy fotelik samochodowy Maxi-Cosi znajduje się w pozycji poziomej oraz czy jest dobrze zamocowany, próbując podnieść go ze stelaża.

## Wymowanie fotelika samochodowego Maxi-Cosi z łączników

- Używać systemu blokującego, który znajduje się w foteliku samochodowym Maxi-Cosi.
- Wyjąć fotelik Maxi-Cosi ze stelaża prosto do góry.

## Wymowanie łączników do fotelika samochodowego Maxi-Cosi (z2)

- Pociągnąć do góry przyciski zwalniające znajdujące się po wewnętrznej stronie łączników, a następnie wyjąć łączniki pionowo z punktów mocujących.

## Introdução

- Para tirar o máximo partido deste produto, recomendamos que o utilize corretamente e efetue a devida manutenção. Leia estas instruções de utilização atentamente antes de começar a usar o assento e guarde-as para consulta futura.
- Se tiver alguma pergunta, comentários ou reclamações a fazer, contacte o seu fornecedor ou importador.
- Se desejar saber quais os acessórios disponíveis para este produto ou se desejar estar atualizado acerca de novos produtos Mutsy, visite [www.mutsy.com](http://www.mutsy.com).

## AVISOS

- AVISO: Leia estas instruções de utilização atentamente e guarde-as num lugar seguro para consulta futura. A não observância das instruções de utilização pode colocar em risco a segurança do seu filho.
- AVISO: Você é responsável pela segurança do seu filho.
- AVISO: Este carrinho é adequado para crianças desde o nascimento até aos 15 kg.
- AVISO: A alfofa não é adequada para crianças que consigam sentar-se ou virar-se de forma autónoma ou que consigam levantar-se apoiando-se nas mãos e joelhos. O peso máximo da criança é de 9 kg.
- AVISO: A cadeira não é adequada para crianças com menos de 6 meses.
- AVISO: O assento é adequado para crianças desde os 6 meses até aos 15 kg.
- AVISO: O peso máximo permitido conforme indicado no produto em questão é aplicável no caso da utilização de uma cadeira auto.
- AVISO: Encontra-se um cesto de compras entre as rodas, por baixo da armação. O peso máximo permitido para este cesto é de 5 kg.
- AVISO: A alfofa tem várias bolsas. O peso máximo permitido em cada bolsa é de 1 kg.
- AVISO: O peso excessivo pode dar origem a uma situação perigosa e instável.
- AVISO: As bolsas, acessórios ou ambos, que não sejam recomendados pelo fabricante, podem fazer com que o carrinho de bebé fique instável se colocados no mesmo. Utilize apenas acessórios Mutsy originais.
- AVISO: Não devem ser pendurados sacos de compras ou outros objetos pesados na barra de empurrar devido ao risco de tombar.
- AVISO: Nunca deixe uma criança no carrinho ou junto do mesmo sem supervisão, pois pode ser perigoso.
- AVISO: Tenha cuidado ao fechar ou abrir a armação para evitar que os dedos fiquem presos.
- AVISO: Antes de utilizar o carrinho, certifique-se de que a armação está aberta e está correta e completamente segura.
- AVISO: Antes da utilização, verifique se os pontos de fixação da alfofa, o assento ou os adaptadores estão corretamente seguros.
- AVISO: Antes de começar a utilizar o carrinho, verifique sempre se os acessórios foram fixados corretamente.
- AVISO: Nunca use um colchão com mais de 25 mm de espessura para a alfofa.
- AVISO: Utilize o carrinho apenas para uma criança de cada vez.
- AVISO: Certifique-se de que os travões estão acionados antes de colocar a criança no carrinho.
- AVISO: Prenda sempre a criança com o cinto de segurança de 5 pontos combinado com a correia que passa entre as pernas.
- AVISO: Antes de levantar o carrinho ou utilizar escadas ou escadas rolantes deve tirar a criança do carrinho.

- AVISO: Acione sempre os travões quando estacionar o carrinho.
- AVISO: Este produto não está indicado para correr ou patinar.
- O Mutsy EVO foi aprovado em conformidade com a norma EN 1888 de 2003; A1, A2, A3.

## Garantia

A garantia é de 2 anos para todos os produtos Mutsy, com início a partir da data da compra. Caso seja encontrado um defeito de fabrico, a Mutsy fornecerá uma solução em cooperação com o revendedor. A reparação dessas falhas é abrangida pela garantia. A garantia não é válida para troca ou devolução de produtos Mutsy.

A garantia só é concedida se fornecer ao revendedor onde adquiriu o produto o seguinte:

- um cartão de garantia preenchido
- uma cópia do comprovativo da sua compra
- uma descrição clara do defeito
- o próprio produto

Pode aceder ao cartão de garantia em:  
[www.mutsy.com/service/warranty](http://www.mutsy.com/service/warranty)

Preencha corretamente este cartão na íntegra e devolva por e-mail. Também lhe é solicitado para introduzir o número de série no cartão. Encontra este número num autocolante branco no produto, normalmente na parte inferior.

A garantia não abrange:

- desvanecimento ou alteração das cores.
- danos no revestimento causados por água.
- defeitos como resultado da utilização de produtos Mutsy falsificados.
- uma reclamação sem o comprovativo da compra
- utilização indevida ou inadequada.

- desgaste resultante da utilização normal diária do produto.
- danos resultantes de manutenção incorreta, negligência ou um acidente.
- danos após alteração no produto por parte do cliente, não autorizada pela Mutsy.
- danos comunicados após mais de 2 meses a seguir à ocorrência.

A segurança é extremamente importante para a Mutsy.

É por essa razão que cumprimos os mais elevados padrões de segurança.

- Europa: EN 1888
- RU: BS EN 1888
- Canadá: SOR/ 85 -379
- EUA: ASTM F833

Se tiver alguma pergunta ou comentário a fazer, contacte-nos em:

[www.mutsy.com/contact](http://www.mutsy.com/contact)

## Manutenção e pontos de atenção

### A armação

- Verifique regularmente o mecanismo de bloqueio da armação. Depois de limpar, pode aplicar um pouco de spray de Teflon e esfregar com um pano macio. O mesmo pode ser feito para as restantes peças móveis.

### As rodas

- Para permitir que as rodas se movimentem mais facilmente, os eixos das rodas devem ser limpos regularmente e lubrificados com vaselina não ácida. As rodas nunca podem ser lubrificadas com óleo.

### O tecido

- As peças de tecido amovíveis podem ser lavadas à mão com um detergente suave (a uma temperatura inferior a 30°C). Não utilize a máquina de lavar ou de secar roupa para a limpeza.
- Todos os tecidos da Mutsy foram testa-

dos quanto à resistência à água, no entanto, se o carrinho ficar bastante molhado, a água pode penetrar no tecido interior e exterior e deixar manchas circulares. Para o evitar, recomendamos que utilize sempre as capas para a chuva em caso de tempo chuvoso.

- Pode remover as manchas no tecido exterior ou no revestimento com um pouco de sabão líquido sem lixívia. Trate sempre a área completa.
- Deixe sempre o carrinho molhado secar com a capota totalmente aberta.
- Embora os tecidos da Mutsy sejam selecionados com o máximo cuidado e testados quanto à estabilidade da cor, o tecido pode descolorir. A Mutsy não se responsabiliza por qualquer eventual descoloração.

## Conteúdo das caixas

- 1 armação com cesto
- 2 rodas dianteiras
- 2 rodas traseiras
- 1 assento
- 1 alcofa (opcional)

## Resumo

### Enumeração relativa ao desenho

1. Barra de empurrar
2. Botões de desbloqueio
3. Ajuste da barra de empurrar
4. Ponto de fixação da armação
5. Pedal do travão
6. Roda traseira
7. Roda dianteira
8. Fecho giratório
9. Descanso dos pés
10. Apoio para as costas
11. Apoio para as pernas
12. Ajuste do apoio para as pernas
13. Desbloqueio do assento
14. Barra amortecedora
15. Cinto de segurança de 5 pontos de fixação

16. Capota

17. Fecho para abrir

## Montagem

### Sequência de montagem

- Desbloqueie e abra a armação
- Monte as rodas traseiras
- Monte as rodas dianteiras
- Coloque a alcofa ou o assento

## Orientação

- As referências no texto no lado frontal, traseiro, esquerdo ou direito do carrinho são descritas da perspectiva de um utilizador que caminha atrás do carrinho.

## A armação

### Abrir a armação (a, b)

- Puxe o fecho da armação para dentro (a1) e desloque o topo da armação para cima até ouvir um clique (a2).
- Prima os botões em ambos os lados da barra de empurrar (b1) e vire a barra de empurrar para cima (b2).
- A barra de empurrar tem 4 posições em altura diferentes. Solte os botões quando a barra de empurrar se encontrar na posição desejada.
- Antes da utilização, verifique sempre se o carrinho foi aberto e fixado corretamente.

### Fechar a armação (d)

- Posicione-se por trás da armação e coloque-a sobre o travão.
- Prima os botões em ambos os lados da barra de empurrar e vire a barra de empurrar para baixo até alcançar a posição mais baixa (d1).
- Esta posição é indicada por meio de uma marcação no ponto de articulação.
- Puxe os botões de desbloqueio no lado interior da armação na sua direção (d2) e de seguida empurre a parte superior da armação para baixo.

- Ao fechar, o fecho para abrir irá bloquear automaticamente.
- A armação é fechada de uma forma extra compacta se bloquear primeiro as rodas giratórias antes de a fechar (h).

## As rodas

### Montar as rodas traseiras (e)

- Prima o botão e deslize o eixo da roda traseira no alojamento da mesma até ouvir um clique. Puxe a roda para verificar se está bem fixa.

### Desmontar as rodas traseiras (f)

- Prima o botão no lado exterior da roda traseira e puxe a roda do alojamento da roda traseira.

### Montar as rodas dianteiras (g)

- Deslize o eixo da roda dianteira para cima, no alojamento da roda dianteira, até ouvir um clique. Puxe a roda para verificar se está bem fixa.

### Desmontar as rodas dianteiras (g)

- Prima o botão no lado frontal da roda dianteira e puxe a roda para fora do alojamento da roda dianteira.

## Direção

### As rodas giratórias (h)

- Vire o anel acima da roda dianteira em ambos os lados para dentro para bloquear as rodas giratórias. As rodas giratórias ficarão automaticamente bloqueadas quando as rodas são colocadas na direção de condução.
- Vire o anel acima da roda dianteira em ambos os lados para fora para desbloquear as rodas giratórias.

### O travão (i)

- Existe um pedal de travamento no centro do eixo traseiro. Empurre o pedal para baixo com o pé para acionar o tra-

vão. Empurre o pedal para cima com o pé para desbloquear o travão.

### A barra de empurrar (c)

- Prima os botões em ambos os lados da barra de empurrar e vire a barra de empurrar para cima.
- A barra de empurrar tem 4 posições em altura diferentes. Solte os botões quando a barra de empurrar se encontrar na posição desejada.

### A alcofa (até 9 kg)

- A alcofa é adequada para transportar bebés desde o nascimento até aos 9 kg numa posição deitada. A alcofa não é adequada para crianças que consigam sentar-se ou virar-se de forma autónoma ou que consigam levantar-se apoiando-se nas mãos e joelhos.
- Também pode utilizar a alcofa separadamente da armação.
- Verifique regularmente a base, as extremidades e as pegadas na alcofa acerca de sinais de desgaste e rompimento.
- Certifique-se de que a armação está totalmente aberta e o travão está bloqueado durante todas as ações indicadas em baixo.

### Montar os adaptadores da alcofa (j)

- Existem dois pontos de fixação articulares em ambos os lados da armação. Certifique-se de que os pontos de fixação estão na posição vertical.
- O adaptador marcado com "R" é montado no lado direito da armação, o adaptador marcado com "L" no lado esquerdo.
- Deslize os adaptadores para as peças de fixação e pressione bem até ouvir um clique.

### Colocar a alcofa (k)

- Oriente a alcofa de forma a ficar voltada para trás na armação.

- Segure a alcofa pelas pegas em ambos os lados da alcofa e coloque-a diretamente sobre os adaptadores.
- Deslize a alcofa sobre os adaptadores e pressione bem até ouvir um clique em ambos os lados.
- Verifique se a alcofa foi colocada horizontalmente e se ficou bem fixa tentando levantá-la da armação.

## Retirar a alcofa (l)

- Segure a alcofa pelas pegas em ambos os lados da alcofa. Prima e mantenha premidos os botões de desbloqueio.
- Levante a alcofa no sentido vertical dos adaptadores.

## Retirar os adaptadores da alcofa (m)

- Puxe para cima os botões de desbloqueio, no interior dos adaptadores, e remova verticalmente os adaptadores dos pontos de fixação.

## A capota (n)

- A capota pode ser aberta puxando-a para cima.
- Prima e mantenha premidos os botões em ambos os lados da capota. A capota pode agora ser dobrada para baixo.

## As pegas de transporte

- As pegas de transporte devem ser inseridas nos componentes de plástico para transportar a alcofa.
- Certifique-se sempre de que as pegas de transporte foram removidas quando colocar uma criança na alcofa.

## Montar a capa para a chuva na alcofa (o)

- Certifique-se de que a capota da alcofa está aberta.
- Coloque a capa para a chuva do topo até à base por cima da alcofa, e certifique-se de que a capa fica bem presa a toda a volta da base da alcofa.

## O assento (6 meses – 15 kg)

- O assento é adequado para crianças desde os 6 meses até aos 15 kg, que consigam sentar-se de forma autónoma.
- O assento pode ser fechado e aberto juntamente com a armação e não precisa por isso de ser retirado da armação.
- O apoio para as costas e o apoio para as pernas são ajustáveis.
- Certifique-se de que a armação está totalmente aberta e o travão está bloqueado durante todas as ações indicadas em baixo.

## Colocar o assento (p,q)

- O assento pode ser colocado na armação em ambas as direções.
- Existem dois pontos de fixação articulares em ambos os lados da armação. Certifique-se de que os pontos de fixação estão na posição vertical.
- Posicione-se na parte da frente da armação.
- Segure o assento em ambos os lados, nos botões de desbloqueio acima dos pontos de fixação, e empurre o assento para baixo até ouvir um clique.
- Verifique se o assento está bem fixado tentando levantá-lo da armação.

## Retirar o assento (r)

- Posicione-se na parte da frente da armação.
- Segure o assento em ambos os lados, nos botões de desbloqueio, e puxe os botões para cima com os dedos. O assento pode ser retirado verticalmente dos pontos de fixação.

## Fechar a armação com o assento virado para a frente

- Posicione-se por trás da armação e certifique-se de que o apoio para as costas do assento está na vertical.
- Prima os botões em ambos os lados da

barra de empurrar e vire a barra de empurrar para baixo até alcançar a posição mais baixa.

- Esta posição é indicada por meio de uma marcação no ponto de articulação.
- Puxe os botões de desbloqueio no interior da armação na sua direção e, de seguida, empurre a parte superior da armação para baixo.
- Puxe o botão na parte traseira do assento para cima, mantenha-o para cima e incline o apoio para as costas do assento para trás até ficar totalmente horizontal.
- Prima os botões em ambos os lados do apoio para as pernas, e empurre o apoio completamente para baixo.

## Ajustar o apoio para as costas (s)

- Puxe o botão na parte traseira do assento para cima e mantenha-o para cima.
- O apoio para as costas tem 4 posições. Coloque o apoio para as costas na posição desejada e solte o botão para bloquear a posição.

## Ajustar o apoio para as pernas (t)

- Levante o apoio para as pernas para o colocar para cima.
- Prima os botões em ambos os lados do apoio para pernas e empurre o apoio para baixo para o baixar.

## Fixar e retirar a barra amortecedora (t)

- Coloque as extremidades da barra amortecedora nos encaixes correspondentes no assento até ouvir um clique.
- Prima os botões de desbloqueio em ambos os lados da barra amortecedora e retire a barra do assento.

## O descanso de pés integrado (v)

- Existe um fecho de correr à volta do apoio para as pernas do assento. Se desejar, pode abrir este fecho de correr para criar dessa forma um descanso de

pés mais alto para a criança. A criança pode assim colocar os pés na barra de alumínio do apoio para as pernas. Quando a criança crescer, pode fechar novamente o fecho de correr e a criança pode então colocar os pés no descanso de pés de plástico da armação.

## A capota (u1, u2)

- Segure a barra frontal no centro da capota e desloque-a para a frente ou para trás para ajustar a capota. (u1)
- Abra o fecho de correr no centro para continuar a aumentar a capota. Feche o fecho de correr para reduzir novamente a capota. (u2)
- Puxe para fora a aba na frente da capota para aumentar mais a capota. Empurre a aba para dentro para reduzir novamente a capota.

## Montar a capa para a chuva no assento (w)

- Certifique-se de que a capota do assento está na posição vertical.
- Pode abrir o fecho de correr na capa para a chuva para a adaptar à capota aumentada do assento.
- Coloque a capa para a chuva do topo até à base, por cima do assento, e certifique-se de que a capa para a chuva está bem fixa atrás do apoio para as costas e por cima do apoio para as pernas.

## O cinto de segurança de 5 pontos de fixação (x, y)

- Coloque a criança no assento e certifique-se de que as pernas estão colocadas em cada lado do apoio para pernas.
- Certifique-se de que o cinto para a anca e ombros está posicionado corretamente na criança e coloque ambos os grampos de plástico na parte central do cinto fixada ao apoio para as pernas.
- Para ajustar o comprimento dos cintos para os ombros, solte os protetores dos

- ombros do cinto desapertando os botões de pressão. Isto irá fazer com que as fivelas do cinto apareçam. Ajuste o comprimento deslizando as fivelas ao longo de ambos os cintos para os ombros, até que a criança fique segura de forma confortável. Após o ajuste, pressione ambos os botões de pressão para voltar a travar os protetores dos ombros no devido lugar.
- O apoio para as costas contém três posições para os cintos dos ombros. Para ajustar a posição, mova ambos os cintos para os ombros deslocando os anéis de fixação através das aberturas na parte traseira do assento. Passe os anéis de fixação através das aberturas desejadas de forma aos cintos para os ombros ficarem posicionados de forma adequada.
  - Verifique regularmente o comprimento e a posição dos cintos e ajuste-os se necessário.

### Cadeira auto Safe2go (até 13 kg)

- Certifique-se de que a armação está totalmente aberta e o travão está bloqueado durante todas as ações indicadas em baixo.

### Montar os adaptadores da Safe2go na armação

- Existem dois pontos de fixação articuláveis em ambos os lados da armação. Certifique-se de que os pontos de fixação estão na posição vertical.
- O adaptador marcado com “R” é montado no lado direito da armação, o adaptador marcado com “L” no lado esquerdo.
- Deslize os adaptadores para as peças de fixação e pressione bem até ouvir um clique.

### Colocar a cadeira auto Safe2go

- Oriente a cadeira auto Safe2go de forma

a ficar voltada para trás na armação.

- Segure a cadeira auto Safe2go, com os pontos de articulação centrais da barra de suporte, diretamente acima dos adaptadores.
- Baixe a cadeira auto Safe2go e pressione-a bem nos adaptadores até ouvir um clique.
- Verifique se a cadeira auto Safe2go está colocada na horizontal e se ficou bem fixa tentando levantá-la da armação.

### Retirar a cadeira auto Safe2go

- Prima os botões em ambos os adaptadores para desbloquear a cadeira auto Safe2go.
- Levante a cadeira auto Safe2go para cima da armação.

### Retirar os adaptadores da Safe2go (z1)

- Puxe para cima os botões de desbloqueio, no interior dos adaptadores, e remova verticalmente os adaptadores dos pontos de fixação.

### Cadeira auto Maxi-Cosi

- Os adaptadores da cadeira auto Maxi-Cosi são adequados para utilização com as seguintes cadeiras auto Maxi-Cosi do grupo 0+: Maxi-Cosi Pebbles, Maxi-Cosi Cabriofix, Maxi-Cosi City.
- Siga sempre as instruções no manual da cadeira auto Maxi-Cosi antes de começar a utilizar a cadeira auto.
- Certifique-se de que a armação está totalmente aberta e o travão está bloqueado durante todas as ações indicadas em baixo.

### Colocar os adaptadores da Maxi-Cosi na armação

- Existem dois pontos de fixação articuláveis em ambos os lados da armação. Certifique-se de que os pontos de fixação estão na posição vertical.



- O adaptador marcado com “R” é montado no lado direito da armação, o adaptador marcado com “L” no lado esquerdo.
- Deslize os adaptadores para as peças de fixação e pressione bem até ouvir um clique.

### Colocar a cadeira auto Maxi-Cosi nos adaptadores

- Oriente a cadeira auto Maxi-Cosi de forma a ficar voltada para trás na armação.
- Segure a cadeira auto Maxi-Cosi, com os pontos de articulação centrais da barra de suporte, diretamente acima dos adaptadores.
- Baixe a cadeira auto Maxi-Cosi e pressione-a bem sobre os adaptadores até

ouvir um clique.

- Verifique se a cadeira auto Maxi-Cosi foi colocada na horizontal e se está bem fixa tentando levantá-la da armação.

### Retirar a cadeira auto Maxi-Cosi dos adaptadores

- Utilize o sistema de desbloqueio da cadeira auto Maxi-Cosi.
- Levante a cadeira auto Maxi-Cosi para cima da armação.

### Retirar os adaptadores da Maxi-Cosi da armação (z2)

- Puxe para cima os botões de desbloqueio, no interior dos adaptadores, e remova verticalmente os adaptadores dos pontos de fixação.

## Εισαγωγή

- Για βέλτιστη χρήση του συγκεκριμένου προϊόντος, σας προτείνουμε να το χρησιμοποιείτε καταλλήλως και να το συντηρείτε καλά. Διαβάστε τις παρούσες οδηγίες χρήσης προσεκτικά προτού αρχίσετε να χρησιμοποιείτε το κάθισμα και φυλάξτε τις οδηγίες για μελλοντική αναφορά.
- Σε περίπτωση που έχετε τυχόν ερωτήσεις, σχόλια ή παράπονα, επικοινωνήστε με τον προμηθευτή ή εισαγωγέα σας.
- Εάν επιθυμείτε να ενημερωθείτε για τα αξεσουάρ που διατίθενται για το συγκεκριμένο προϊόν, ή επιθυμείτε να ενημερώνεστε για νέα προϊόντα της σειράς Mutsy, επισκεφθείτε τη διεύθυνση [www.mutsy.com](http://www.mutsy.com).

## ΠΡΟΕΙΔΟΠΟΙΗΣΕΙΣ

- ΠΡΟΕΙΔΟΠΟΙΗΣΗ: Διαβάστε τις παρούσες οδηγίες χρήσης προσεκτικά και φυλάξτε τις σε ασφαλές σημείο για μελλοντική αναφορά. Η μη τήρηση των οδηγιών χρήσης ενδέχεται να θέσει την ασφάλεια του παιδιού σας σε σοβαρό κίνδυνο.
- ΠΡΟΕΙΔΟΠΟΙΗΣΗ: Έχετε την ευθύνη για την ασφάλεια του παιδιού σας.
- ΠΡΟΕΙΔΟΠΟΙΗΣΗ: Το όχημα αυτό είναι κατάλληλο για παιδιά από νεογέννητα μέχρι 15 κιλά.
- ΠΡΟΕΙΔΟΠΟΙΗΣΗ: Η φορητή κούνια [πορτ μπεμπέ] δεν είναι κατάλληλη για παιδιά τα οποία μπορούν να κάθονται ή να γυρίζουν μόνα τους, ή που μπορούν να σηκωθούν στα χέρια και στα γόνατά τους. Το μέγιστο βάρος για το παιδί είναι τα 9 κιλά.
- ΠΡΟΕΙΔΟΠΟΙΗΣΗ: Το κάθισμα δεν είναι κατάλληλο για παιδιά κάτω των 6 μηνών.
- ΠΡΟΕΙΔΟΠΟΙΗΣΗ: Το κάθισμα αυτό είναι κατάλληλο για παιδιά από 6 μηνών μέχρι 15 κιλά.
- ΠΡΟΕΙΔΟΠΟΙΗΣΗ: Το μέγιστο επιτρεπτό βάρος όπως αναφέρεται στο σχετικό προϊόν ισχύει όταν χρησιμοποιείται κάθισμα αυτοκινήτου.
- ΠΡΟΕΙΔΟΠΟΙΗΣΗ: Υπάρχει καλάθι αγορών μεταξύ των τροχών, στο κάτω μέρος του σκελετού. Το μέγιστο επιτρεπτό βάρος γι' αυτό το καλάθι είναι τα 5 κιλά.
- ΠΡΟΕΙΔΟΠΟΙΗΣΗ: Η φορητή κούνια [πορτ μπεμπέ] διαθέτει αρκετές τσάντες. Το μέγιστο επιτρεπτό βάρος για κάθε τσάντα είναι το 1 κιλό.
- ΠΡΟΕΙΔΟΠΟΙΗΣΗ: Η υπερφόρτωση μπορεί να οδηγήσει σε επικίνδυνη, ασταθή κατάσταση.
- ΠΡΟΕΙΔΟΠΟΙΗΣΗ: Τσάντες, αξεσουάρ ή αμφότερα, πέραν αυτών που προτείνονται από τον κατασκευαστή, μπορούν, όταν τοποθετούνται στο προϊόν, να έχουν ως αποτέλεσμα ένα ασταθές καρότσι. Χρησιμοποιείτε αποκλειστικά αυθεντικά αξεσουάρ Mutsy.
- ΠΡΟΕΙΔΟΠΟΙΗΣΗ: Τσάντες με ψώνια ή άλλα βαριά αντικείμενα δεν πρέπει να κρεμιούνται στη μπάρα ώθησης καθώς υπάρχει κίνδυνος ανατροπής.
- ΠΡΟΕΙΔΟΠΟΙΗΣΗ: Μην αφήνετε ποτέ το παιδί μέσα ή κοντά στο καρότσι χωρίς επιτήρηση, καθώς μπορεί να αποβεί εξαιρετικά επικίνδυνο.
- ΠΡΟΕΙΔΟΠΟΙΗΣΗ: Θα πρέπει να είστε προσεκτικοί όταν συμπύσσετε ή αναπτύσσετε το σκελετό ώστε να αποφύγετε την παγίδευση δακτύλων.
- ΠΡΟΕΙΔΟΠΟΙΗΣΗ: Προτού χρησιμοποιήσετε το καρότσι, ελέγξτε ότι ο σκελετός έχει αναπτυχθεί και ασφαλίσει ορθά και τελείως.
- ΠΡΟΕΙΔΟΠΟΙΗΣΗ: Πριν τη χρήση, ελέγξτε ότι τα σημεία σύναψης της φορητής κούνιας [πορτ μπεμπέ], του καθίσματος ή των προσαρμογών έχουν ασφαλίσει σωστά.
- ΠΡΟΕΙΔΟΠΟΙΗΣΗ: Ελέγχετε πάντα ότι τα αξεσουάρ έχουν ασφαλίσει σωστά προτού αρχίσετε να χρησιμοποιείτε το καρότσι.
- ΠΡΟΕΙΔΟΠΟΙΗΣΗ: Μην χρησιμοποιείτε ποτέ στρώμα πάχους άνω των 25 mm για τη φορητή κούνια [πορτ μπεμπέ].
- ΠΡΟΕΙΔΟΠΟΙΗΣΗ: Να χρησιμοποιείτε το

καρότσι με ένα παιδί κάθε φορά.

- ΠΡΟΕΙΔΟΠΟΙΗΣΗ: Βεβαιωθείτε ότι τα φρένα έχουν πατηθεί προτού τοποθετήσετε το παιδί σας στο καρότσι.
- ΠΡΟΕΙΔΟΠΟΙΗΣΗ: Ασφαλίζετε πάντα το παιδί σας με τη ζώνη ασφαλείας 5 σημείων, σε συνδυασμό με τον ιμάντα που περνάει ανάμεσα από τα πόδια.
- ΠΡΟΕΙΔΟΠΟΙΗΣΗ: Πρέπει να βγάλετε το παιδί σας από το καρότσι προτού σηκώσετε το καρότσι ή χρησιμοποιήσετε σκάλες ή κυλιόμενες σκάλες.
- ΠΡΟΕΙΔΟΠΟΙΗΣΗ: Πατάτε πάντα τα φρένα όταν σταθμεύετε το καρότσι.
- ΠΡΟΕΙΔΟΠΟΙΗΣΗ: Το προϊόν αυτό δεν είναι κατάλληλο για τρέξιμο ή πατινάζ.
- Το Mutsy EVO έχει εγκριθεί σύμφωνα με το πρότυπο EN 1888 του 2003, A1, A2, A3.

## Εγγύηση

Υπάρχει εγγύηση 2 ετών για όλα τα προϊόντα Mutsy, η οποία ισχύει από την ημερομηνία αγοράς. Όταν εντοπιστεί κατασκευαστικό σφάλμα, η Mutsy θα παρέχει λύση σε συνεργασία με τον έμπορο λιανικής πώλησης. Η επιδιόρθωση τέτοιου είδους ελαττωμάτων καλύπτονται από την εγγύηση. Η εγγύηση δεν ισχύει για ανταλλαγή ή επιστροφή προϊόντων Mutsy.

Η εγγύηση παρέχεται μόνο εάν προσκομίσετε στον έμπορο λιανικής πώλησης από τον οποίο αγοράσατε το προϊόν τα ακόλουθα:

- συμπληρωμένη κάρτα εγγύησης
- αντίγραφο της απόδειξης αγοράς
- σαφή περιγραφή του ελαττώματος
- το ίδιο το προϊόν

Μπορείτε να βρείτε την κάρτα εγγύησης στη διεύθυνση:

[www.mutsy.com/service/warranty](http://www.mutsy.com/service/warranty)

Συμπληρώστε την κάρτα αυτή πλήρως και σωστά και επιστρέψτε τη μέσω e-mail. Θα πρέπει επίσης να συμπληρώσετε τον αύξοντα αριθμό στην κάρτα. Μπορείτε να βρείτε

τον αριθμό αυτό σε ένα λευκό αυτοκόλλητο επάνω στο προϊόν, συνήθως στο κάτω μέρος.

## Η εγγύηση δεν καλύπτει:

- ξεθώριασμα ή αλλαγή των χρωμάτων.
- φθορά από νερό στην επένδυση.
- ελαττώματα ως αποτέλεσμα χρήσης μη γνήσιων προϊόντων Mutsy.
- αξίωση χωρίς απόδειξη αγοράς
- αδικαιολόγητη ή ακατάλληλη χρήση.
- φθορά από φυσιολογική, καθημερινή χρήση του προϊόντος.
- φθορά από κακή συντήρηση, αμέλεια ή ατύχημα.
- φθορά έπειτα από τροποποίηση που πραγματοποίησε ο πελάτης, μη εγκεκριμένα από τη Mutsy.
- φθορά που αναφέρεται έπειτα από περισσότερους από 2 μήνες από την εμφάνισή της.

Η ασφάλεια είναι εξαιρετικά σημαντική για τη Mutsy. Γι' αυτό το λόγο πληρούμε ακόμα και τα υψηλότερα πρότυπα ασφάλειας:

- Ευρώπη: EN 1888
- ΗΒ: BS EN 1888
- Καναδάς: SOR/ 85 -379
- ΗΠΑ: ASTM F833

Σε περίπτωση που έχετε τυχόν ερωτήσεις ή σχόλια, επικοινωνήστε μαζί μας στη διεύθυνση: [www.mutsy.com/contact](http://www.mutsy.com/contact)

## Συντήρηση και σημεία προσοχής

### Ο σκελετός

- Ελέγχετε τακτικά το μηχανισμό κλειδώματος του σκελετού. Μετά τον καθαρισμό, μπορείτε να ψεκάσετε πάνω του λίγο σπρέι Teflon και να τρίψετε με ένα μαλακό ύφασμα. Αυτό ισχύει και για τα υπόλοιπα κινητά εξαρτήματα.

### Οι τροχοί

- Για να κυλούν οι τροχοί πιο ομαλά, οι άξονες των τροχών πρέπει να καθαρίζονται και να λιπαίνονται τακτικά με βαζελίνη

ελεύθερη οξέων. Οι τροχοί δεν πρέπει να λιπαίνονται ποτέ με λάδι.

## Τα υφάσματα

- Τα αποσπώμενα υφασμάτινα μέρη μπορούν να πλυθούν στο χέρι με απορρυπαντικό για ευαίσθητα ρούχα (σε θερμοκρασία όχι μεγαλύτερη από 30°C). Μη χρησιμοποιείτε πλυντήριο ρούχων ή στεγνωτήριο για το καθάρισμα.
- Όλα τα υφάσματα Mutsy έχουν ελεγχθεί για την αντοχή τους στο νερό, ωστόσο σε περίπτωση που το καρότσι βραχεί υπερβολικά, το νερό μπορεί να διεισδύσει στα εσωτερικά και εξωτερικά υφάσματα και να αφήσει κηλίδες. Προς αποτροπή αυτού, σας προτείνουμε να χρησιμοποιείτε πάντα τα αδιάβροχα σε περίπτωση βροχερού καιρού.
- Μπορείτε να καθαρίσετε λεκέδες στο εξωτερικό ύφασμα ή στην επένδυση με λίγο υγρό σαπούνι ελεύθερο λευκαντικού. Καθαρίζετε πάντα ολόκληρη την περιοχή.
- Αφήνετε πάντα ένα βρεγμένο καρότσι να στεγνώσει με πλήρως ανεπτυγμένη κουκούλα.
- Αν και τα υφάσματα της Mutsy επιλέγονται με μέγιστη προσοχή και ελέγχονται για τη στερεότητα των χρωμάτων τους, τα υφάσματα ενδέχεται να αλλοιωθούν χρωματικά. Η Mutsy δεν θα φέρει ευθύνη για τυχόν πιθανό αποχρωματισμό.

## Περιεχόμενο των συσκευασιών

- 1 σκελετός με καλάθι
- 2 μπροστινοί τροχοί
- 2 πίσω τροχοί
- 1 κάθισμα
- 1 φορητή κούνια [πορτ μπεμπέ] (προαιρετικά)

## Γενική επισκόπηση

### Αρίθμηση βάσει σχεδιάσματος

1. Μπάρα ώθησης
2. Πλήκτρα ξεκλειδώματος

3. Προσαρμογή μπάρας ώθησης
4. Σημείο σύναψης σκελετού
5. Πεντάλ φρένου
6. Πίσω τροχός
7. Μπροστινός τροχός
8. Ασφάλιση στροφέα
9. Υποπόδιο
10. Υποστήριξη πλάτης
11. Υποστήριξη ποδιών
12. Προσαρμογή υποστήριξης ποδιών
13. Απασφάλιση καθίσματος
14. Μπάρα προφυλακτήρα
15. Ζώνη ασφάλειας 5 σημείων
16. Κουκούλα
17. Ασφάλιση ανάπτυξης

## Συναρμολόγηση

### Σειρά συναρμολόγησης

- Απασφάλιση και ανάπτυξη του σκελετού
- Συναρμολόγηση των πίσω τροχών
- Συναρμολόγηση των μπροστινών τροχών
- Τοποθέτηση της φορητής κούνιας [πορτ μπεμπέ] ή του καθίσματος

## Προσανατολισμός

- Αναφορές στο κείμενο για τη μπροστινή, πίσω, αριστερή ή δεξιά πλευρά του καροτσιού περιγράφονται από την οπτική ενός χρήστη που περπατάει πίσω από το καρότσι.

## Ο σκελετός

### Αναπτύξτε το σκελετό (a, b)

- Ωθήστε την ασφάλιση σκελετού προς τα μέσα (a1) και μετακινήστε το πάνω μέρος του σκελετού προς τα πάνω, μέχρι να ακούσετε ένα κλικ (a2).
- Πατήστε τα πλήκτρα σε αμφότερες τις πλευρές της μπάρας ώθησης (b1) και γυρίστε τη μπάρα ώθησης προς τα πάνω (b2).
- Η μπάρα ώθησης έχει 4 διαφορετικές θέσεις ύψους. Αποδεσμεύστε τα πλήκτρα όταν η μπάρα ώθησης βρίσκεται στην επιθυμητή θέση.
- Πριν τη χρήση ελέγχετε πάντα ότι το καρότσι έχει αναπτυχθεί και ασφαλίσει σωστά.

## Συμπύξτε το σκελετό (d)

- Σταθείτε πίσω από το σκελετό και πατήστε το φρένο στο σκελετό.
- Πατήστε τα πλήκτρα σε αμφότερες τις πλευρές της μπάρας ώθησης και στρέψτε τη μπάρα ώθησης προς τα κάτω μέχρι να φτάσει στη χαμηλότερη θέση (d1).
- Η θέση αυτή υποδηλώνεται με ένδειξη στον άξονα άρθρωσης.
- Τραβήξτε τα πλήκτρα απασφάλισης στην εσωτερική πλευρά του πλασιού προς το μέρος σας (d2) και κατόπιν ωθήστε το άνω τμήμα του πλασιού προς τα κάτω.
- Η ασφάλιση ανάπτυξης θα ασφαλίσει αυτόματα κατά τη σύμπυξη.
- Ο σκελετός συμπύσσεται με εξαιρετικά συνεπυγμένο τρόπο εάν ασφαλίσετε πρώτα τους περιστρεφόμενους τροχούς πριν τη σύμπυξη (h).

## Οι τροχοί

### Συναρμολογήστε τους πίσω τροχούς (e)

- Πατήστε το πλήκτρο και κυλήστε τον άξονα των πίσω τροχών στο περίβλημα πίσω τροχών μέχρι να ακούσετε ένα κλικ. Τραβήξτε τους τροχούς για να βεβαιωθείτε πως έχουν συναφθεί καλά.

### Αποσυναρμολογήστε τους πίσω τροχούς (f)

- Πατήστε το πλήκτρο στην εξωτερική πλευρά των πίσω τροχών και τραβήξτε τους τροχούς από το περίβλημα πίσω τροχών.

### Συναρμολογήστε τους μπροστινούς τροχούς (g)

- Κυλήστε τον άξονα των μπροστινών τροχών προς τα πάνω στο περίβλημα των μπροστινών τροχών μέχρι να ακούσετε ένα κλικ. Τραβήξτε τους τροχούς για να βεβαιωθείτε πως έχουν συναφθεί καλά.

### Αποσυναρμολογήστε τους μπροστινούς τροχούς (g)

- Πατήστε το πλήκτρο στη μπροστινή πλευ-

ρά των μπροστινών τροχών και τραβήξτε τους τροχούς από το περίβλημα μπροστινών τροχών.

## Τιμόνι

### Οι περιστρεφόμενοι τροχοί (h)

- Γυρίστε το δακτύλιο πάνω στους μπροστινούς τροχούς σε αμφότερες τις πλευρές προς τα μέσα για να ασφαλίσετε τους περιστρεφόμενους τροχούς. Οι περιστρεφόμενοι τροχοί θα ασφαλίσουν αυτόματα όταν οι τροχοί τοποθετούνται στην κατεύθυνση οδήγησης.
- Γυρίστε το δακτύλιο πάνω στους μπροστινούς τροχούς σε αμφότερες τις πλευρές προς τα έξω για να απασφαλίσετε τους περιστρεφόμενους τροχούς.

## Το φρένο (i)

- Το πεντάλ φρένου είναι διαθέσιμο στο κέντρο του οπίσθιου άξονα. Πατήστε το πεντάλ προς τα κάτω με το πόδι σας για να δεσμεύσετε το φρένο. Πατήστε το πεντάλ προς τα πάνω με το πόδι σας για να αποδεσμεύσετε το φρένο.

## Ο βραχίονας ώθησης (c)

- Πατήστε τα πλήκτρα σε αμφότερες τις πλευρές της μπάρας ώθησης και γυρίστε τη μπάρα ώθησης προς τα πάνω.
- Η μπάρα ώθησης έχει 4 διαφορετικές θέσεις ύψους. Αποδεσμεύστε τα πλήκτρα όταν η μπάρα ώθησης βρίσκεται στην επιθυμητή θέση.

## Η φορητή κούνια [πορτ μπεμπέ] (έως 9 κιλά)

- Η φορητή κούνια [πορτ μπεμπέ] είναι κατάλληλη για τη μεταφορά παιδιών από τη γέννηση έως 9 κιλά σε ξαπλωτή θέση. Η φορητή κούνια [πορτ μπεμπέ] δεν είναι κατάλληλη για παιδιά τα οποία μπορούν να κάθονται ή να γυρίζουν μόνα τους, ή που μπορούν να σηκωθούν στα χέρια και στα γόνατά τους.

- Μπορείτε επίσης να χρησιμοποιήσετε τη φορητή κούνια ξεχωριστά από το σκελετό.
- Ελέγχετε τακτικά το κάτω μέρος, τα άκρα και τους ιμάντες μεταφοράς στη φορητή κούνια για σημάδια φθοράς.
- Βεβαιωθείτε ότι ο σκελετός έχει αναπτυχθεί πλήρως και το φρένο είναι πατημένο καθ' όλη τη διάρκεια των ενεργειών που αναφέρονται πιο κάτω.

## Τοποθετήστε τους προσαρμογείς της φορητής κούνιας (j)

- Υπάρχουν δυο πτυσσόμενα σημεία σύναψης σε αμφότερες τις πλευρές του σκελετού. Βεβαιωθείτε ότι τα σημεία σύναψης βρίσκονται σε κάθετη θέση.
- Ο προσαρμογέας με την ένδειξη 'R' βρίσκεται στη δεξιά πλευρά του σκελετού, ο προσαρμογέας με ένδειξη 'L' βρίσκεται στην αριστερή πλευρά.
- Κυλήστε τους προσαρμογείς στα σημεία σύναψης και πιέστε γερά μέχρι να ακούσετε ένα κλικ.

## Τοποθετήστε τη φορητή κούνια (k)

- Προσανατολίστε τη φορητή κούνια με τέτοιο τρόπο ώστε να κοιτάει προς το πίσω μέρος του σκελετού.
- Κρατήστε τη φορητή κούνια από τις χειρολαβές σε αμφότερες τις πλευρές της φορητής κούνιας και τοποθετήστε ακριβώς από πάνω τους προσαρμογείς.
- Κυλήστε τη φορητή κούνια πάνω από τους προσαρμογείς και πιέστε καλά μέχρι να ακούσετε ένα κλικ σε αμφότερες τις πλευρές.
- Βεβαιωθείτε ότι η φορητή κούνια έχει τοποθετηθεί οριζόντια και πως έχει συναφθεί σωστά επιχειρώντας να τη σηκώσετε από το σκελετό.

## Αφαιρέστε τη φορητή κούνια (l)

- Κρατήστε τη φορητή κούνια από τις χειρολαβές σε αμφότερες τις πλευρές της φορητής κούνιας. Πατήστε και κρατήστε

- πατημένα τα πλήκτρα απασφάλισης.
- Σηκώστε τη φορητή κούνια σε κάθετη κατεύθυνση των προσαρμογέων.

## Αφαιρέστε τους προσαρμογείς της φορητής κούνιας (m)

- Τραβήξτε τα πλήκτρα απασφάλισης στο εσωτερικό των προσαρμογέων προς τα πάνω και αφαιρέστε κάθετα τους προσαρμογείς από τα σημεία σύναψης.

## Η κουκούλα (n)

- Η κουκούλα μπορεί να συμπιχθεί μετακινώντας τη προς τα πάνω.
- Πατήστε και κρατήστε πατημένα τα πλήκτρα σε αμφότερες τις πλευρές της κουκούλας. Η κουκούλα μπορεί τώρα να συμπιχθεί προς τα κάτω.

## Οι ιμάντες μεταφοράς

- Οι ιμάντες μεταφοράς πρέπει να κουμπώσουν στα πλαστικά εξαρτήματα ώστε να μεταφέρουν τη φορητή κούνια.
- Ελέγχετε πάντα ότι οι ιμάντες μεταφοράς έχουν απομακρυνθεί όταν τοποθετείται ένα παιδί στη φορητή κούνια.

## Συναρμολογήστε το αδιάβροχο στη φορητή κούνια (o)

- Βεβαιωθείτε ότι η κουκούλα της φορητής κούνιας έχει αναπτυχθεί.
- Τοποθετήστε το αδιάβροχο από πάνω προς τα κάτω επάνω στη φορητή κούνια και βεβαιωθείτε ότι το αδιάβροχο στερεώνεται καλά γύρω από το κάτω μέρος της φορητής κούνιας.

## Το κάθισμα (6 μηνών – 15 κιλά)

- Το κάθισμα αυτό είναι κατάλληλο για παιδιά από 6 μηνών μέχρι 15 κιλά που μπορούν να κάθονται ανεξάρτητα.
- Το κάθισμα μπορεί να συμπιχθεί και αναπτυχθεί με το σκελετό και συνεπώς δεν χρειάζεται να αφαιρεθεί από το σκελετό.

- Η υποστήριξη πλάτης και η υποστήριξη ποδιών είναι προσαρμόσιμη.
- Βεβαιωθείτε ότι ο σκελετός έχει αναπτυχθεί πλήρως και το φρένο είναι πατημένο καθ' όλη τη διάρκεια των ενεργειών που αναφέρονται πιο κάτω.

## Τοποθετήστε το κάθισμα (p,q)

- Το κάθισμα μπορεί να τοποθετηθεί στο σκελετό σε αμφότερες τις κατευθύνσεις.
- Υπάρχουν δυο πτυσσόμενα σημεία σύναψης σε αμφότερες τις πλευρές του σκελετού. Βεβαιωθείτε ότι τα σημεία σύναψης βρίσκονται σε κάθετη θέση.
- Σταθείτε στη μπροστινή πλευρά του σκελετού.
- Κρατήστε το κάθισμα σε αμφότερες τις πλευρές στα πλήκτρα απασφάλισης πάνω από τα σημεία σύναψης και πιέστε το κάθισμα προς τα κάτω μέχρι να ακούσετε ένα κλικ.
- Βεβαιωθείτε ότι το κάθισμα έχει συναφθεί καλά επιχειρώντας να το σηκώσετε από το σκελετό.

## Αφαιρέστε το κάθισμα (r)

- Σταθείτε στη μπροστινή πλευρά του σκελετού.
- Κρατήστε το κάθισμα σε αμφότερες τις πλευρές στα πλήκτρα απασφάλισης και τραβήξτε τα πλήκτρα προς τα πάνω με τα δάκτυλά σας. Το κάθισμα μπορεί να αφαιρεθεί κάθετα από τα σημεία σύναψης.

## Συμπύξτε το σκελετό με το κάθισμα να κοιτά προς τα μπροστά

- Σταθείτε πίσω από το σκελετό και βεβαιωθείτε ότι η υποστήριξη πλάτης του καθίσματος βρίσκεται σε κάθετη θέση.
- Πατήστε τα πλήκτρα σε αμφότερες τις πλευρές της μπάρας ώθησης και στρέψτε τη μπάρα ώθησης προς τα κάτω μέχρι να φτάσει στη χαμηλότερη θέση της.
- Η θέση αυτή υποδηλώνεται με ένδειξη στον άξονα άρθρωσης.

- Τραβήξτε τα πλήκτρα απασφάλισης στην εσωτερική πλευρά του παισιού προς το μέρος σας και κατόπιν ωθήστε το άνω τμήμα του παισιού προς τα κάτω.
- Τραβήξτε το πλήκτρο στην πίσω πλευρά του καθίσματος προς τα πάνω, κρατήστε το προς τα πάνω και γείρετε την υποστήριξη πλάτης του καθίσματος προς τα πίσω μέχρι να είναι πλήρως επίπεδη.
- Πατήστε τα πλήκτρα σε αμφότερες τις πλευρές της υποστήριξης ποδιών και πιέστε την υποστήριξη ποδιών τελείως προς τα κάτω.

## Προσαρμόστε την υποστήριξη πλάτης (s)

- Τραβήξτε το πλήκτρο στο πίσω μέρος του καθίσματος προς τα πάνω και κρατήστε το προς τα πάνω.
- Η υποστήριξη πλάτης έχει 4 θέσεις. Τοποθετήστε την υποστήριξη πλάτης στην επιθυμητή θέση και αποδεσμεύστε το πλήκτρο για να ασφαλίσετε τη θέση.

## Προσαρμόστε την υποστήριξη ποδιών (t)

- Σηκώστε την υποστήριξη ποδιών για να την τοποθετήσετε προς τα πάνω.
- Πατήστε τα πλήκτρα σε αμφότερες τις πλευρές της υποστήριξης ποδιών και πιέστε την υποστήριξη ποδιών προς τα κάτω για να τη χαμηλώσετε.

## Συνάψτε και αφαιρέστε τη μπάρα προφυλακτήρα (t)

- Πατήστε τα άκρα της μπάρας προφυλακτήρα στις ειδικά σχεδιασμένες εγκοπές στο κάθισμα μέχρι να ακούσετε ένα κλικ.
- Πατήστε τα πλήκτρα απασφάλισης σε αμφότερες τις πλευρές της μπάρας προφυλακτήρα και αφαιρέστε τη μπάρα προφυλακτήρα από το κάθισμα.

## Το ενσωματωμένο βήμα (v)

- Υπάρχει ένα φερμουάρ γύρω από την υποστήριξη ποδιών του καθίσματος. Εάν το επιθυμείτε μπορείτε να ανοίξετε αυτό

το φερμουάρ για να δημιουργήσετε με αυτό τον τρόπο μεγαλύτερο υποπόδιο για το παιδί σας. Το παιδί μπορεί στη συνέχεια να τοποθετήσει τα πόδια του επάνω στην αλουμινένια μπάρα της υποστήριξης ποδιών. Όταν μεγαλώσει το παιδί σας μπορείτε ξανά να κλείσετε το φερμουάρ και το παιδί σας μπορεί να τοποθετήσει τα πόδια του στο πλαστικό υποπόδιο του σκελετού.

## Η κουκούλα (u1, u2)

- Κρατήστε τη μπροστινή μπάρα της κουκούλας στο κέντρο και μετακινήστε τη προς τα μπροστά ή προς τα πίσω για να προσαρμόσετε την κουκούλα. (u1)
- Ανοίξτε το φερμουάρ στο κέντρο για να μεγαλώσετε περισσότερο την κουκούλα. Κλείστε το φερμουάρ για να μικρύνετε ξανά την κουκούλα. (u2)
- Τραβήξτε το πτερύγιο στο μπροστινό μέρος της κουκούλας προς τα έξω για να μεγαλώσετε επιπρόσθετα την κουκούλα. Ωθήστε το πτερύγιο προς τα μέσα για να μικρύνετε ξανά την κουκούλα.

## Συναρμολογήστε το αδιάβροχο στο κάθισμα (w)

- Βεβαιωθείτε ότι η κουκούλα του καθίσματος βρίσκεται σε κάθετη θέση.
- Υπάρχει δυνατότητα να ανοίξετε το φερμουάρ στο αδιάβροχο για να το προσαρμόσετε στην επεκταμένη κουκούλα του καθίσματος.
- Τοποθετήστε το αδιάβροχο από το πάνω μέρος προς το κάτω στο κάθισμα και βεβαιωθείτε ότι το αδιάβροχο έχει συναφθεί καλά πίσω από την υποστήριξη πλάτης και πάνω από την υποστήριξη ποδιών.

## Η ζώνη ασφαλείας 5 σημείων (x, y)

- Τοποθετήστε το παιδί σας στο κάθισμα και βεβαιωθείτε ότι τα πόδια του παιδιού σας έχουν τοποθετηθεί σε κάθε πλευρά του σημείου ποδιών.

- Βεβαιωθείτε ότι η ζώνη γοφών και ώμων έχει τοποθετηθεί σωστά πάνω από το παιδί σας και τοποθετήστε αμφότερους τους πλαστικούς σφιγκτήρες στο κεντρικό μέρος του ιμάντα που βρίσκεται στο σημείο ποδιών.
- Για να προσαρμόσετε το μήκος των ιμάντων ώμων, χαλαρώστε τα προστατευτικά ώμου από τη ζώνη ξεκουμπώνοντας τα κουμπιά σύναψης. Αυτό θα εμφανίσει τις πόρπες της ζώνης. Προσαρμόστε το μήκος κυλώντας τις πόρπες κατά μήκος και των δυο ιμάντων ώμου μέχρι να ασφαλίσει καλά το παιδί σας. Μετά την προσαρμογή, πατήστε προς τα κάτω και τα δυο κουμπιά σύναψης για να ασφαλίσετε ξανά τα προστατευτικά ώμου στη θέση τους.
- Η υποστήριξη πλάτης περιλαμβάνει τρία σημεία για τις ζώνες ώμου. Για να προσαρμόσετε τη θέση σας αφαιρέστε αμφότερες τις ζώνες ώμου μετακινώντας τους δακτυλίους σύναψης μέσω των ανοιγμάτων στο πίσω μέρος του καθίσματος. Μετακινήστε τους δακτυλίους σύναψης μέσω των επιθυμητών ανοιγμάτων ώστε να τοποθετηθούν σωστά οι ιμάντες ώμου.
- Ελέγχετε τακτικά το μήκος και τη θέση των ιμάντων και προσαρμόστε, όπου απαιτείται.

## Κάθισμα αυτοκινήτου Safe2go (έως 13 κιλά)

- Βεβαιωθείτε ότι ο σκελετός έχει αναπτυχθεί πλήρως και το φρένο είναι πατημένο καθ' όλη τη διάρκεια των ενεργειών που αναφέρονται πιο κάτω.

## Τοποθετήστε τους προσαρμογείς Safe2go στο σκελετό

- Υπάρχουν δυο πτυσσόμενα σημεία σύναψης σε αμφότερες τις πλευρές του σκελετού. Βεβαιωθείτε ότι τα σημεία σύναψης βρίσκονται σε κάθετη θέση.
- Ο προσαρμογέας με την ένδειξη 'R' βρί-



σκεται στη δεξιά πλευρά του σκελετού, ο προσαρμογέας με ένδειξη 'L' βρίσκεται στην αριστερή πλευρά.

- Κυλήστε τους προσαρμογείς στα σημεία σύναψης και πιέστε γερά μέχρι να ακούσετε ένα κλικ.

## Τοποθετήστε το κάθισμα αυτοκινήτου Safe2go

- Προσανατολίστε το κάθισμα αυτοκινήτου Safe2go με τέτοιο τρόπο ώστε να κοιτάει προς το πίσω μέρος του σκελετού.
- Κρατήστε το κάθισμα αυτοκινήτου Safe2go με τους κεντρικούς άξονες άρθρωσης της μπάρας υποστήριξης ακριβώς πάνω από τους προσαρμογείς.
- Χαμηλώστε το κάθισμα αυτοκινήτου Safe2go και πιέστε το καλά μέσα στους προσαρμογείς μέχρι να ακούσετε ένα κλικ.
- Βεβαιωθείτε ότι το κάθισμα αυτοκινήτου Safe2go έχει τοποθετηθεί οριζόντια και πως έχει συναφθεί σωστά επιχειρώντας να το σηκώσετε από το σκελετό.

## Αφαιρέστε το κάθισμα αυτοκινήτου Safe2go

- Πατήστε τα πλήκτρα σε αμφότερους τους προσαρμογείς για να απασφαλίσετε το κάθισμα αυτοκινήτου Safe2go.
- Σηκώστε το κάθισμα αυτοκινήτου Safe2go ακριβώς πάνω από το σκελετό.

## Αφαιρέστε τους προσαρμογείς Safe2go (z1)

- Τραβήξτε τα πλήκτρα απασφάλισης στο εσωτερικό των προσαρμογών προς τα πάνω και αφαιρέστε κάθετα τους προσαρμογείς από τα σημεία σύναψης.

## Κάθισμα αυτοκινήτου Maxi-Cosi

- Οι προσαρμογείς του καθίσματος αυτοκινήτου Maxi-Cosi είναι κατάλληλοι για χρήση με τα ακόλουθα καθίσματα αυτοκινήτου Maxi-Cosi της ομάδας 0+: Maxi-Cosi Pebbles, Maxi-Cosi Cabriofix, Maxi-Cosi City.

- Τηρείτε πάντα τις οδηγίες στο εγχειρίδιο του καθίσματος αυτοκινήτου Maxi-Cosi που διαθέτετε προτού αρχίσετε να χρησιμοποιείτε το κάθισμα αυτοκινήτου.
- Βεβαιωθείτε ότι ο σκελετός έχει αναπτυχθεί πλήρως και το φρένο είναι πατημένο καθ' όλη τη διάρκεια των ενεργειών που αναφέρονται πιο κάτω.

## Τοποθετήστε τους προσαρμογείς Maxi-Cosi στο σκελετό

- Υπάρχουν δυο πτυσσόμενα σημεία σύναψης σε αμφότερες τις πλευρές του σκελετού. Βεβαιωθείτε ότι τα σημεία σύναψης βρίσκονται σε κάθετη θέση.
- Ο προσαρμογέας με την ένδειξη 'R' βρίσκεται στη δεξιά πλευρά του σκελετού, ο προσαρμογέας με ένδειξη 'L' βρίσκεται στην αριστερή πλευρά.
- Κυλήστε τους προσαρμογείς στα σημεία σύναψης και πιέστε γερά μέχρι να ακούσετε ένα κλικ.

## Τοποθετήστε το κάθισμα αυτοκινήτου Maxi-Cosi στους προσαρμογείς

- Προσανατολίστε το κάθισμα αυτοκινήτου Maxi-Cosi με τέτοιο τρόπο ώστε να κοιτάει προς το πίσω μέρος του σκελετού.
- Κρατήστε το κάθισμα αυτοκινήτου Maxi-Cosi με τους κεντρικούς άξονες άρθρωσης της μπάρας υποστήριξης ακριβώς πάνω από τους προσαρμογείς.
- Χαμηλώστε το κάθισμα αυτοκινήτου Maxi-Cosi και πιέστε το καλά μέσα στους προσαρμογείς μέχρι να ακούσετε ένα κλικ.
- Βεβαιωθείτε ότι το κάθισμα αυτοκινήτου Maxi-Cosi έχει τοποθετηθεί οριζόντια και πως έχει συναφθεί σωστά επιχειρώντας να το σηκώσετε από το σκελετό.

## Αφαιρέστε το κάθισμα αυτοκινήτου Maxi-Cosi από τους προσαρμογείς

- Λειτουργήστε το σύστημα απασφάλισης του καθίσματος αυτοκινήτου Maxi-Cosi.

- Σηκώστε το κάθισμα αυτοκινήτου Maxi-Cosi ακριβώς πάνω από το σκελετό.

Αφαιρέστε τους προσαρμογείς Maxi-Cosi από το σκελετό (z2)

- Τραβήξτε τα πλήκτρα απασφάλισης στο εσωτερικό των προσαρμογών προς τα πάνω και αφαιρέστε κάθετα τους προσαρμογείς από τα σημεία σύναψης.

MUTSY B.V.

Nieuwkerksedijk 14

5051 HT Goirle

The Netherlands

T +31 (0)13 5345152

F +31 (0)13 5341163

**[www.mutsy.com](http://www.mutsy.com)**